

UPA30/UPA41

Notice d'utilisation

Operating instructions - Bedienungsanleitung

Istruzioni per l'uso - Gebruiksaanwijzing

Instrucciones de servicio - Manual de instruções

F GB D I NL E P



F**Sommaire**

DANGER ET AVERTISSEMENT _____	4
OPERATIONS PREALABLES _____	8
PRESENTATION _____	9
INSTALLATION _____	10
PROGRAMMATION _____	20
UTILISATION _____	36
FONCTION DE TEST DU RACCORDEMENT _____	42
ASSISTANCE _____	48
CARACTERISTIQUES TECHNIQUES _____	50
LEXIQUE DES ABRÉVIATIONS _____	72

GB**Contents**

DANGER AND WARNING _____	4
PRELIMINARY OPERATIONS _____	8
PRESENTATION _____	9
INSTALLATION _____	10
PROGRAMMING _____	20
OPERATION _____	36
CONNECTION TEST FUNCTION _____	42
ASSISTANCE _____	48
TECHNICAL CHARACTERISTICS _____	53
GLOSSARY OF ABBREVIATIONS _____	73

D**Inhaltsverzeichnis**

GEFAHREN UND SICHERHEITSHINWEISE _____	5
VORAUSGEHENDE KONTROLLEN _____	8
PRODUKTDARSTELLUNG _____	9
INSTALLATION _____	10
KONFIGURATION _____	20
BETRIEB _____	36
ANSCHLUSS FUNCTIONSTEST _____	42
HILFE _____	48
TECHNISCHE DATEN _____	56
GLOSSAR DER ABKÜRZUNGEN _____	74

I**Sommario**

PERICOLO E AVVERTIMENTI _____	5
OPERAZIONI PRELIMINARI _____	8
PRESENTAZIONE _____	9
INSTALLAZIONE _____	10
PROGRAMMAZIONE _____	20
UTILIZZO _____	36
COLLEGAMENTO PROVA FUNZIONE _____	43
ASSISTENZA _____	48
CARATTERISTICHE TECNICHE _____	59
ELENCO DELLE ABBREVIAZIONI _____	75

Inhoud

GEVAAR EN WAARSCHUWING _____	6
VOORAFGAANDE HANDELINGEN _____	8
PRESENTATIE _____	9
INSTALLERING _____	10
PROGRAMMERING _____	20
GEBRUIK _____	35
AANSLUITING TEST FUNCTIE _____	43
ASSISTENTIE _____	49
TECHNISCHE EIGENSCHAPPEN _____	62
LIJST VAN AFKORTINGEN _____	76

Índice

ADVERTENCIA _____	6
OPERACIONES PREVIAS _____	8
PRESENTACIÓN _____	9
INSTALACIÓN _____	10
PROGRAMACIÓN _____	20
UTILIZACIÓN _____	35
CONEXIÓN PRUEBA FUNCIÓN _____	43
ASISTENCIA _____	49
CARACTERÍSTICAS TÉCNICAS _____	65
LÉXICO DE LAS ABREVIACIONES _____	77

Índice

PERIGO E AVISO _____	7
OPERAÇÕES PRELIMINARES _____	8
APRESENTAÇÃO _____	9
INSTALAÇÃO _____	10
PROGRAMAÇÃO _____	20
UTILIZAÇÃO _____	36
LIGAÇÃO TESTE FUNÇÃO _____	44
ASSISTÊNCIA _____	49
CARACTERÍSTICAS TÉCNICAS _____	68
LÉXICO DAS ABREVIATURAS _____	78

DANGER ET AVERTISSEMENT

DANGER AND WARNING - GEFAHREN UND SICHERHEITSHINWEISE - PERICOLO E AVERTIMENTI - GEVAAR EN WAARSCHUWING - ADVERTENCIA - PERIGO E AVIS

F

Le montage de ces matériels ne peut être effectué que par des professionnels.

Le non respect des indications de la présente notice ne saurait engager la responsabilité du constructeur.

Risque d'électrocution, de brûlures ou d'explosion

- l'installation et l'entretien de cet appareil ne doivent être effectués que par du personnel qualifié
- avant toute intervention sur l'appareil, couper les entrées tensions, court-circuitez le secondaire de chaque transformateur de courant et coupez l'alimentation auxiliaire de l'appareil
- utilisez toujours un dispositif de détection de tension approprié pour confirmer l'absence de tension
- remplacez tous les dispositifs, les portes et les couvercles avant de mettre cet appareil sous tension
- utilisez toujours la tension assignée appropriée pour alimenter cet appareil.

Si ces précautions n'étaient pas respectées, cela pourrait entraîner des blessures graves.

Risque de détérioration de l'appareil

Veillez à respecter :

- la tension d'alimentation auxiliaire
- la fréquence du réseau 50 ou 60 Hz
- une tension maximum aux bornes des entrées tension de 700 V AC phase/phase ou 400 V AC phase neutre
- un courant maximum de 10 A aux bornes des entrées courants (I1, I2 et I3)

GB

This equipment must be mounted only by professionals. The manufacturer shall not be held responsible for failure to comply with the instructions in this manual.

Risk of electrocution, burns or explosion

- the device must be installed and serviced only by qualified personnel
- prior to any work on or in the device, isolate the voltage inputs and auxiliary power supplies and short-circuit the secondary winding of all current transformers
- always use an appropriate voltage detection device to confirm the absence of voltage
- put all mechanisms, door and covers back in place before energising the device
- always supply the device with the correct rated voltage

Failure to take these precautions could cause serious injuries.

Risk of damaging device

Check the following :

- the voltage of the auxiliary power
- the frequency of the distribution system (50 or 60 Hz)
- the maximum voltage across the voltage-input terminals, (V1, V2, V3 and VN) 700 V AC phase-to-phase or 400 V AC phase-to-neutral
- a maximum current of 10 A on the current-input terminals (I1, I2 and I3)

D

Die Montage muss von einem Fachmann vorgenommen werden.

Eine Nichteinhaltung der vorliegenden Sicherheitshinweise befreit den Hersteller von seiner Haftung.

Gefahr von Stromschlägen, Verbrennungen oder Explosionen

- Die Installation und Wartung dieses Gerätes darf nur von Fachkräften vorgenommen werden.
- Vor jedem Eingriff am Gerät sind die Eingänge spannungslos zu schalten und die Sekundärseite jedes Stromwandlers kurzzuschließen und die Hilfsversorgung des Gerätes abzutrennen.
- Stets einen geeigneten Spannungsmesser verwenden, um sicherzugehen, dass keine Spannung anliegt.
- Alle Vorrichtungen, Türen und Deckel vor dem erneuten Einschalten des Gerätes wieder anbringen.
- Nur die vorgegebene Spannung zur Versorgung des Gerätes verwenden.

Eine Nichteinhaltung dieser Vorsichtsmaßnahmen kann zu schweren Verletzungen führen.

Gefahr einer Beschädigung des Gerätes

Bitte beachten Sie:

- Die Spannung der Hilfsversorgung,
- Die Netzfrequenz von 50 oder 60 Hz,
- Eine Höchstspannung an den Stromanschlussklemmen von 700 V AC Phase/Phase oder 400 V AC Phase/Nullleiter,
- Einen maximalen Strom von 10 A an den Stromanschlussklemmen (I1, I2 und I3)

I

Questi materiali devono essere montati esclusivamente da professionisti.

Il mancato rispetto delle indicazioni contenute nelle presenti istruzioni solleva il fabbricante da ogni responsabilità.

Rischi di folgorazione, ustioni o esplosione

- l'installazione e la manutenzione di questo apparecchio devono essere effettuate esclusivamente da personale qualificato
- prima di qualsiasi intervento sull'apparecchio, escludere gli ingressi di tensione, cortocircuitare il secondario di ciascun trasformatore di corrente ed escludere l'alimentazione ausiliaria dell'apparecchio
- utilizzare sempre un opportuno dispositivo di rilevamento di tensione per confermare l'assenza di tensione
- rimontare tutti i dispositivi, i portelli e i coperchi prima di mettere l'apparecchio sotto tensione
- per alimentare questo apparecchio, utilizzare sempre l'appropriata tensione assegnata

In caso di mancato rispetto di queste precauzioni, si potrebbero subire gravi ferite.

Rischi di deterioramento dell'apparecchio

Attenzione a rispettare:

- la tensione d'alimentazione ausiliaria
- la frequenza di rete a 50 o 60 Hz
- una tensione massima ai morsetti degli ingressi di tensione di 700 V AC fase/fase o 400 V AC fase neutro
- una corrente massima di 10 A ai morsetti degli ingressi di corrente (I1, I2 e I3)

DANGER ET AVERTISSEMENT

DANGER AND WARNING - GEFAHREN UND SICHERHEITSHINWEISE - PERICOLO E AVERTIMENTI - GEVAAR EN WAARSCHUWING - ADVERTENCIA - PERIGO E AVIS

NL

Enkel professionelen mogen deze materialen monteren. De constructeur is in geen geval verantwoordelijk indien de aanwijzingen van de onderhavige gebruiksaanwijzing niet worden in acht genomen.

Gevaar voor elektrocutie, brandwonden of ontploffing

- enkel gekwalificeerd personeel mag dit toestel plaatsen en onderhouden
- vóór iedere tussenkomst op het toestel, alle spanningsingangen afsluiten, de secundaire van iedere stroomtransformator kortsluiten en de hulpvoeding van het toestel afsluiten
- gebruik steeds een geschikte spanningsmeter om na te gaan of het toestel wel degelijk buiten spanning staat
- alle onderdelen, deuren en deksels terugplaatsen alvorens het toestel onder spanning te zetten
- gebruik altijd de geschikte toegewezen spanning om dit toestel te voeden

Indien deze voorzorgsmaatregelen niet worden in acht genomen, kan dit ernstige verwondingen tot gevolg hebben.

Gevaar voor beschadiging van het toestel

Gelieve de volgende elementen in acht te nemen:

- de spanning van de hulpvoeding
- de netfrequentie van 50 of 60 Hz
- een maximale spanning op de klemmen van de spanningsingangen van 700 V AC fase/fase of 400 V AC fase/neuter
- een maximale stroom van 10 A op de klemmen van de stroomingangen (I1, I2 en I3)

E

El montaje de esto materiales sólo puede ser efectuado por profesionales.

No respetar las indicaciones del presente manual exime de responsabilidad al fabricante.

Riesgo de electrocución, de quemaduras o de explosión

- la instalación y mantenimiento de este aparato debe ser efectuado por personal cualificado
- antes de cualquier intervención en el aparato, cortar sus entradas de tensión, corto-circuitar el secundario de cada transformador de intensidad y cortar la alimentación auxiliar de aparato
- utilizar siempre un dispositivo de detección de tensión apropiado para asegurar la ausencia de tensión
- volver a colocar todos los dispositivos, tapas y puertas antes de poner el aparato en tensión
- utilizar siempre la tensión asignada apropiada para alimentar el aparato

No respetar estas precauciones podría entrañar un serio riesgo de producir heridas graves.

Riesgo de deterioros de aparato

Vele por respetar:

- la tensión de alimentación auxiliar
- la frecuencia de la red 50 o 60 Hz
- una tensión máxima en las bornas de entradas de tensión (V1, V2, V3 y VN) de 700 V AC fase/fase o de 400 V AC entre fase y neutro
- intensidad máxima de 10 amperios en bornas de las entradas de intensidad (I1, I2, I3)

P

A montagem destes materiais só pode ser realizada por profissionais.

O não cumprimento das indicações deste manual não poderá imputar a responsabilidade do construtor.

Riscos de electrocussão, de queimaduras ou de explosão

- a instalação e a manutenção deste aparelho devem ser efectuadas unicamente por pessoal qualificado
- antes de qualquer intervenção no aparelho, cortar as entradas de tensões, curto-circuitar o secundário de cada transformador de corrente e cortar a alimentação auxiliar do aparelho
- utilizar sempre um dispositivo de detecção de tensão apropriado para confirmar a ausência de tensão
- colocar no sítio todos os dispositivos, as portas e as tampas antes de restabelecer a tensão no aparelho
- utilizar sempre a tensão de referência apropriada para alimentar o aparelho

Se estas precauções não forem respeitadas, poderão ocorrer ferimentos graves.

Riscos de deterioração do aparelho

Respeitar:

- a tensão de alimentação auxiliar
- a frequência da rede 50 ou 60 Hz
- uma tensão máxima nos terminais das entradas de tensão de 700 V AC fase/fase ou 400 V AC fase neutro
- uma corrente máxima de 10 A nos terminais das entradas de corrente (I1, I2 e I3)

OPÉRATIONS PRÉALABLES

PRELIMINARY OPERATIONS - VORAUSGEHENDE KONTROLLEN - OPERAZIONI PRELIMINARI - VOORAGAANDE HANDELINGEN - OPERACIONES PREVIAS - OPERAÇÕES PRELIMINARES

F

Pour la sécurité du personnel et du matériel, il est impératif de bien s'imprégner du contenu de cette notice avant la mise en service. Au moment de la réception du colis contenant le **UPA30/UPA41**, il est nécessaire de vérifier les points suivants :

- l'état de l'emballage,
- le produit n'a pas eu de dommage pendant le transport,
- la référence de l'appareil est conforme à votre commande,
- l'emballage comprend le produit équipé d'un bornier débrochable,
- une notice d'utilisation.

GB

For personnel and product safety please read the contents of these operating instructions carefully before connecting. Check the following points as soon as you receive the **UPA30/UPA41** package:

- the packing is in good condition,
- the product has not been damaged during transit,
- the product reference number conforms to your order,
- the package contains the product fitted with a pull-out terminal block,
- operating instructions.

D

Für die Sicherheit von Personen und Anlagen lesen Sie dieses Handbuch aufmerksam durch, bevor das Gerät in Betrieb genommen wird.

Bei Empfang des Gerätes **UPA30/UPA41** muß folgendes überprüft werden:

- Zustand der Verpackung,
- Sind Transportschäden zu melden?
- Entspricht der Packungsinhalt Ihrer Bestellung?
- Die Verpackung enthält das mit einer herausnehmbaren Klemmenleiste ausgestattete Produkt,
- Eine Bedienungsanleitung ist beigelegt.

I

Per la sicurezza del personale e del materiale, è indispensabile leggere attentamente il contenuto del presente libretto prima della messa in servizio.

Al momento del ricevimento della scatola contenente il **UPA30/UPA41**, è necessario verificare i seguenti punti:

- lo stato dell'imballo;
- la presenza di danneggiamenti o rotture dovuti al trasporto;
- se il numero di riferimento dell'apparecchio è conforme a quello della richiesta;
- l'imballaggio comprende il prodotto dotato di una morsettiera staccabile;
- la presenza del libretto di istruzione originale.

NL

Voor de veiligheid van het personeel en het materiaal is het van belang goed kennis te nemen van deze gebruiksaanwijzing voordat de apparatuur in gebruik wordt genomen.

Bij ontvangst van de doos met de **UPA30/UPA41** moeten de volgende punten gecontroleerd worden:

- de staat van de verpakking;
- of het product geen schade heeft geleden tijdens het transport;
- of de referentie van het toestel overeenkomt met de bestelling;
- de verpakking bevat een product uitgerust met een ontkoppelbaar aansluitblok.
- of de gebruiksaanwijzing aanwezig is.

E

Para la seguridad del personal y del material, será imperativo conocer perfectamente el contenido de este manual antes de su puesta en funcionamiento.

Al recibir el paquete que contiene el **UPA30/UPA41**, será necesario verificar los aspectos siguientes:

- estado del embalaje;
- que el producto no se haya dañado durante el transporte;
- que la referencia del Aparato esté conforme con su pedido;
- el embalaje incluye el producto equipado con una caja de bornes desenchufable;
- el manual de utilización.

P

Para a segurança do pessoal e do material, convém inteirar-se bem do conteúdo deste manual antes da colocação em serviço.

Na altura da recepção da encomenda do **UPA30/UPA41**, é necessário verificar os seguintes pontos:

- o estado da embalagem;
- se o produto não foi danificado durante o transporte;
- se a referência do Aparelho está acordo com a sua encomenda;
- dentro da embalagem encontrase realmente o produto equipado de um terminal descartável;
- se existe um manual de utilização.

PRÉSENTATION

PRESENTATION - PRODUKT DARSTELLUNG - PRESENTAZIONE PRESENTATIE - PRESENTACIÓN - APRESENTAÇÃO

F

1. Clavier 6 touches pour visualiser l'ensemble des mesures et modifier les paramètres de configuration
2. Afficheur LCD rétroéclairé
3. Phase
4. Valeurs
5. Unité
6. Indicateur d'activité sur les bus de communication
7. Indicateur de comptage de l'énergie active
8. Compteurs d'énergie et horaire
9. Alarme relais 1
10. Alarme relais 2

GB

1. Key-pad with 6 dual-function keys (display or programming)
2. Backlit LCD display
3. Phase
4. Values
5. Unit
6. Activity indicator on the communication bus
7. Energy metering indication
8. Hour meter and energy display
9. Alarm relay 1
10. Alarm relay 2

D

1. 6 Drucktaster mit doppelter Funktionalität (Anzeige oder Konfiguration)
2. LCD-Anzeige von hinten beleuchtet
3. Phase
4. Werte
5. Einheit
6. Aktivitätsanzeige Kommunikationsbus
7. Zeigel zur Erfassung der Wirkleistung
8. Anzeige des Stundenzähler und der Energiewerte
9. Alarm relais 1
10. Alarm relais 2

I

1. Tastiera composta da 6 pulsanti a doppia funzionalità (visualizzazione o configurazione)
2. Display LCD retroilluminato
3. Fase
4. Valori
5. Unità di misura
6. Indicatore di attività sul bus di comunicazione
7. Indicator di conteggio dell'energia attiva
8. Visualizzazione del contatore orario e delle energie
9. Allarme relè 1
10. Allarme relè 2

NL

1. Toetsenbord samengesteld uit 6 drukknoppen met dubbele functies (visualisatie of configuratie)
2. LCD scherm met backlight
3. Fase
4. Waarden
5. Eenheid
6. Activiteitsindicator op de communicatiebussen
7. Indication voor de meting van de actieve energie
8. Visualisatie van de urenteller en de energie
9. Alarm relais 1
10. Alarm relais 2

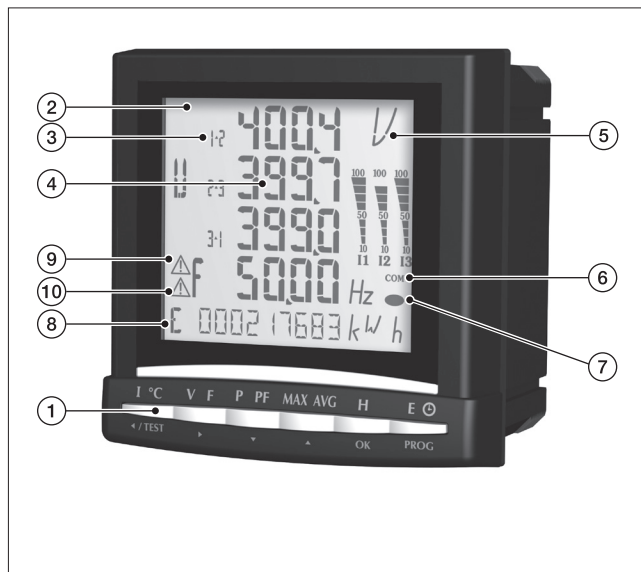

E

1. Teclado compuesto por 6 teclas de doble función (visualización o configuración)
2. Indicador LCD retroiluminado
3. Fase
4. Valores
5. Unidad
6. Indicador de actividad en el bus de comunicación
7. Indicador de conteo de energía
8. Visualización del contador horario y de las energías
9. Alarma relé 1
10. Alarma relé 2

P

1. Teclado composto de 6 botões de pressão de dupla funcionalidade (visualização ou configuração)
2. Visualizador LCD retroiluminado
3. Fase
4. Valores
5. Unidade
6. Indicador de actividade nos bus de comunicação
7. Indicador de contagem da energia activa
8. Visualização do contador horário e das energias
9. Alarme relés 1
10. Alarme relés 2

INSTALLATION

INSTALLATION - INSTALLATION - INSTALLAZIONE -
INSTALLERING - INSTALACIÓN - INSTALAÇÃO

RECOMMANDATIONS

- éviter la proximité avec des systèmes générateurs de perturbations électromagnétiques,
- éviter les vibrations comportant des accélérations supérieures à 1 g pour des fréquences inférieures à 60 Hz.

GB Recommendations:

- avoid proximity to systems which generate electromagnetic interference,
- avoid vibrations with accelerations in excess of 1 g for frequencies below 60 Hz.

D Empfehlungen:

- vermeiden Sie die Nähe von Systemen, die elektromagnetische Störungen erzeugen können,
- vermeiden Sie außerdem mechanische Schwingungen mit Beschleunigungen von über 1 g bei Frequenzen unter 60 Hz.

I Prescrizioni:

- evitare la vicinanza con sistemi generatori di perturbazioni elettromagnetiche,
- evitare le vibrazioni che comportino delle accelerazioni superiori a 1 g per delle frequenze inferiori a 60 Hz.

NL Aanbevelingen:

- de nabijheid vermijden van systemen die elektromagnetische storingen opwekken,
- trillingen vermijden met versnellingen boven 1 g voor frequenties lager dan 60 Hz.

E Recomendaciones:

- evitar la proximidad con los sistemas generadores de perturbaciones electromagnéticas,
- evitar las vibraciones que provocan aceleraciones superiores a 1 g para frecuencias inferiores a 60 Hz.

P Recomendações:

- evite a proximidade com sistemas geradores de perturbações electromagnéticas,
- evite as vibrações com acelerações superiores a 1 g para frequências inferiores a 60 Hz.

PLAN DE DÉCOUPE

GB Cut-out diagram

D Ausschnittmaße

I Dima di foratura

NL Snijplan

E Dimensiones

P Plano de cortes

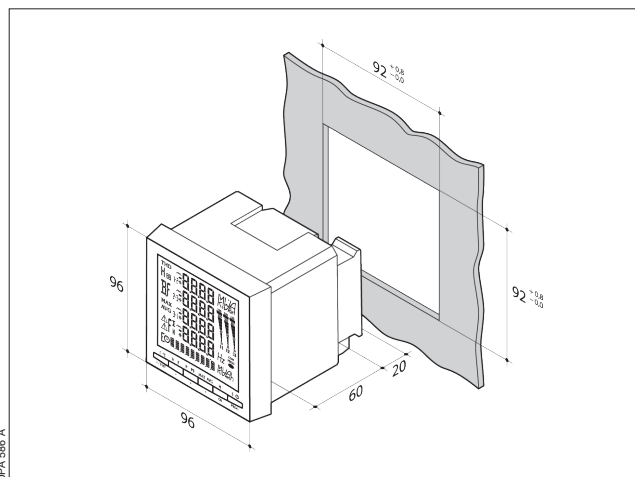

MONTAGE

GB Mountig

D Montage

I Assemblaggio

NL Montage

E Montaje

P Montagem

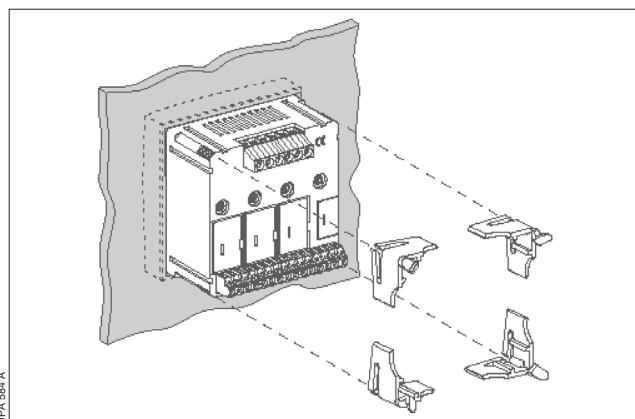

RACCORDEMENT

Le couple de serrage maximum de chaque vis est de 0,4 Nm.

Lors d'une déconnexion du **UPA30/UPA41**, il est indispensable de court-circuiter les secondaires de chaque transformateur de courant.

GB Connection

The maximum coupling torque for each screw is 0.4 Nm.

Each CT's secondary winding must be short-circuited when disconnecting the **UPA30/UPA41**.

D Anschluß

Max. Anziehdrehmoment für die jeweiligen Schrauben: 0,4 Nm.

Wird das **UPA30/UPA41** abgeklemmt, so müssen die Sekundärseiten der jeweiligen Stromwandler kurzgeschlossen werden.

I Collegamento

La coppia di serraggio massima dei morsetti è di 0,4 Nm.

Al momento del collegamento del **UPA30/UPA41**, è indispensabile cortocircuitare le uscite secondarie di ogni trasformatore di corrente.

NL Aansluiting

Het maximale aantrekkoppel van elke schroef is 0,4 Nm.

Bij het ontkoppelen van de **UPA30/UPA41** is het noodzakelijk de secundaire van elke stroomtransformator kort te sluiten.

E Parte trasera

El par de apriete máximo para cada tornillo es de 0,4 Nm.

En caso de desconexión del **UPA30/UPA41**, es indispensable cortocircuitar los secundarios de cada transformador de intensidad.

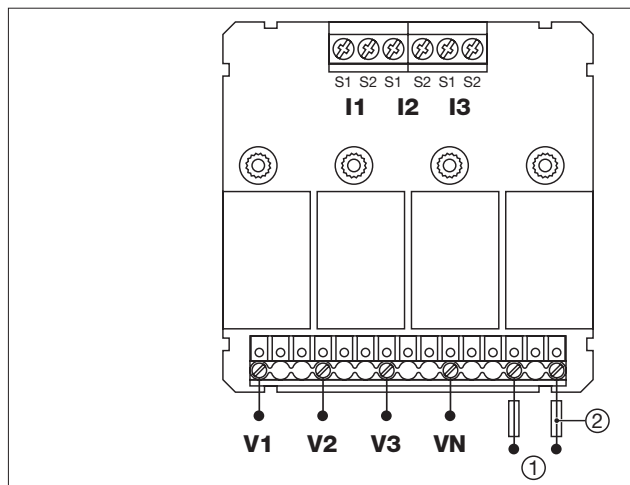

UPA30

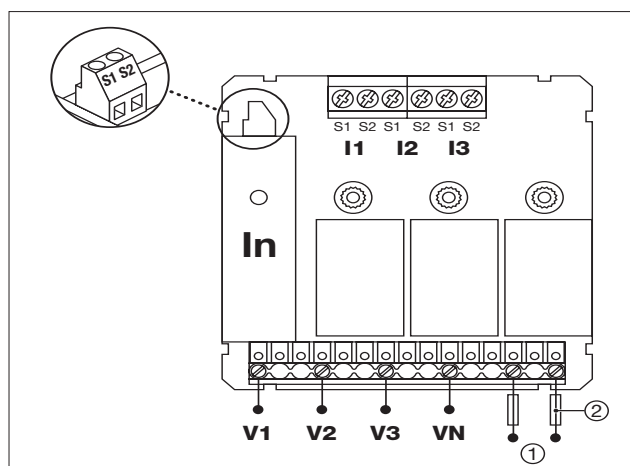

UPA41

- ① *Aux.:* IEC / CE 110 ... 400 V AC
120 ... 350 V DC
12 ... 48 V DC
- ② *Fus.:* 0.5 A gG / BS 88 2A gG / 0.5 A class CC

P Ligação

O binário de aperto máximo de cada parafuso é de 0,4 Nm.

Durante uma desconexão do **UPA30/UPA41**, é indispensável curto-circuitar os secundários de cada transformador de corrente.

INSTALLATION

INSTALLATION - INSTALLATION - INSTALLAZIONE - INSTALLERING - INSTALACIÓN
INSTALAÇÃO

MODULE OPTION

Les *UPA30/UPA41* peuvent être équipés de modules options:

- **Communication JBUS/MODBUS:**
Liaison série RS485 JBUS/MODBUS en mode RTU avec une vitesse de 2400 à 38400 bauds.
- **Sorties impulsions:**
2 sorties impulsions associées aux comptage des énergies kWh, kvarh et KVAh
- **Sorties analogiques:**
2 sorties analogiques 4/20 mA ou 0/20 mA configurable sur les courants, tensions, puissances et facteur de puissance. Il est possible d'installer 2 modules, soit 4 sorties au maximum
- **Entrées / Sorties:**
2 sorties affectables en alarmes, sur les tensions, courants, puissances, facteur de puissance et THD, ou à la commande à distance. 2 entrées pour le comptage d'impulsions ou le contrôle de position
- **Température:**
Technologie PT100 :
4 indicateurs de température :
 - 1 interne
 - 3 externes (entrée PT100)

GB Modules option

The *UPA30/UPA41* can be fitted with optional modules:

- **JBUS/MODBUS communication:**
RS485 JBUS/MODBUS serial port in RTU mode with a speed from 2400 to 38400 baud. 2 pulse outputs connected to the metering of energy in kWh, kvarh and KVAh
- **Analogue outputs:**
2 analogue outputs 4/20 mA or 0/20 mA configurable for current, voltage, power and power factor. 2 modules can be installed, a maximum of 4 outputs
- **Inputs/Outputs:**
2 outputs allocated for alarms, for voltage, current, power, power factor and THD, or remote control.
2 inputs for the metering of pulses or controlling position
- **Temperature:**
PT100 Technology:
4 temperature indicators :
 - 1 internal
 - 3 external (PT100 input)

MODULE OPTION

D Modullen optionen

Die *UPA30/UPA41* können mit Optionsmodulen ausgestattet sein:

- **Kommunikation JBUS/MODBUS:**
Serieller Anschluss RS485 JBUS/MODBUS im RTU-Modus mit einer Geschwindigkeit von 2400 bis 38400 bauds
- **Impulsausgänge:**
2 Impulsausgänge mit Anschluss zum Stromzähler kWh, kvarh und KVAh
- **Analoge Ausgänge:**
2 analoge Ausgänge 4/20 mA oder 0/20 mA einstellbar nach Strom, Spannung, Leistung und Leistungsfaktor. Es können 2 Module, also höchstens 4 Ausgänge installiert werden
- **Eingänge/Ausgänge:**
2 Ausgänge als Alarm für Spannung, Ströme, Leistungen, Leistungsfaktor und THD oder Fernbedienung.
2 Eingänge zum Zählen der Impulse oder für die Positionskontrolle
- **Temperatur:**
Technologie PT100 :
4 Temperaturanzeigen:
 - 1 interne
 - 3 externe (Eingang PT100)

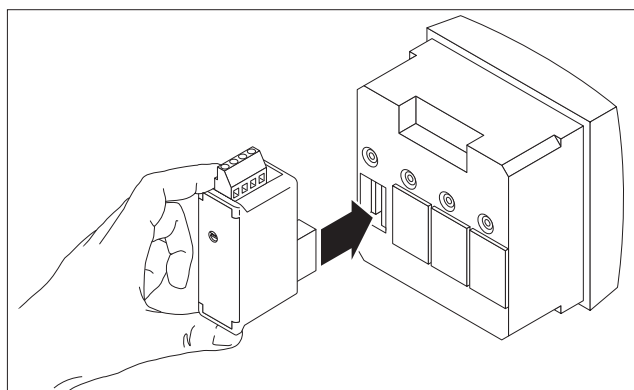

I Moduli opzioni

Gli *UPA30/UPA41* possono essere dotati di moduli opzionali:

- **Comunicazione JBUS/MODBUS:**
Collegamento serie RS485 JBUS/MODBUS in modalità RTU con una velocità da 2400 a 38400 baud
- **Uscite a impulsi:**
2 uscite a impulsi associate ai conteggi delle energie kWh, kvarh e KVAh
- **Uscite analogiche:**
2 uscite analogiche 4/20 mA o 0/20 mA configurabili su correnti, tensioni, potenze e fattore di potenza. È possibile installare 2 moduli e 4 uscite al massimo
- **Ingressi/Uscite:**
2 uscite assegnabili in allarmi, su tensioni, correnti, potenze, fattore di potenza e THD, o al comando a distanza.
2 ingressi per il conteggio degli impulsi o il controllo di posizione
- **Temperatura:**
Tecnologia PT100:
4 indicatori di temperatura:
 - 1 interno
 - 3 esterni (entrata PT100)

UPA30/UPA41

INSTALLATION

INSTALLATION - INSTALLATION - INSTALLAZIONE -
INSTALLERING - INSTALACIÓN - INSTALAÇÃO

MODULE OPTION

NL Modules opties

De *UPA30/UPA41* kunnen worden uitgerust met optiemodules:

- **Communicatie JBUS/MODBUS:**
Seriële verbinding RS485 JBUS/MODBUS in RTU-modus met een snelheid van 2400 tot 38400 baud
- **Impulsuitgangen:**
2 impulsuitgangen toegewezen aan het tellen van de kWh, kvarh en KVAh energie
- **Analoge uitgangen:**
2 analoge uitgangen 4/20 mA of 0/20 mA te configureren op stromen, spanningen, vermogens en vermogensfactoren. U kunt 2 modules installeren, dus maximaal 4 uitgangen
- **Ingangen / uitgangen:**
2 toe te wijzen aan alarmen, spanningen, stromen, vermogens, vermogensfactoren en THD, of aan de afstandsbediening.
2 ingangen voor het tellen van de impulsen of de positiecontrole
- **Temperatuur:**
PT100-technologie:
4 temperatuurindicatoren:
 - 1 intern
 - 3 extern (PT100-input)

E Modulos opciones

Los *UPA30/UPA41* pueden estar equipados con distintos módulos opcionales:

- **Comunicación JBUS/MODBUS:**
Enlace de serie RS485 JBUS/MODBUS en modo RTU con una velocidad comprendida entre 2.400 y 38.400 baudios
- **Salidas de impulsos; ref.: 4825 0090:**
2 salidas de impulsos asociadas al conteo de energía kWh, kVAh y KVAh
- **Salidas analógicas:**
2 salidas analógicas 4/20 mA o 0/20 mA configurables en función de la corriente, la tensión, la potencia y el factor de potencia. Es posible instalar 2 módulos, es decir, un total de 4 salidas como máximo
- **Entradas/salidas:**
2 salidas asignables a las alarmas, sobre tensión, corriente, potencia, factor de potencia y THD, o al mando a distancia.
2 entradas para el conteo de impulsos o el control de la posición
- **Temperatura:**
Tecnología PT100:
4 indicadores de temperatura:
 - 1 interno
 - 3 externos (entrada PT100)

MODULE OPTION

P Módulos opções

Os *UPA30/UPA41* podem ser equipados com módulos opções:

- **Comunicação JBUS/MODBUS:**
Ligação em série RS485 JBUS/MODBUS, em modo RTU, com uma velocidade entre 2400 e 38400 bauds
- **Saídas de impulsões:**
2 saídas de impulsões associadas à contagem das energias kWh, kvarh e KVAh
- **Saídas analógicas:**
2 saídas analógicas 4/20 mA ou 0/20 mA configurável em correntes, tensões, potências e factor de potência. Podem ser instalados 2 módulos, ou seja, 4 saídas no máximo
- **Entradas/Saídas:**
2 saídas podem ser afectadas em alarmes, nas tensões, correntes, potências, factor de potência e THD, ou ao telecomando.
2 entradas para a contagem de impulsões ou o controlo de posição
- **Temperatura:**
Tecnologia PT100:
4 indicadores de temperatura:
 - 1 interno
 - 3 externos (entrada PT100)

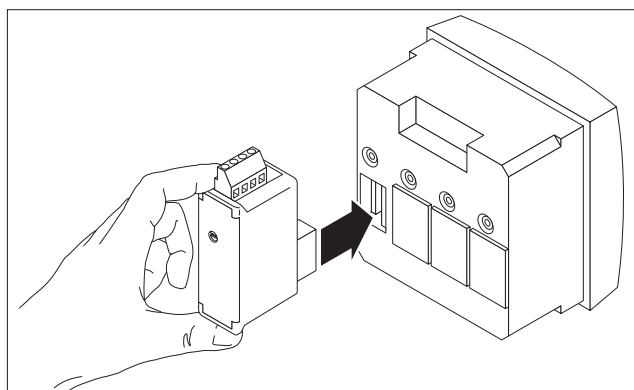

UPA30/UPA41

INSTALLATION

INSTALLATION - INSTALLATION - INSTALLAZIONE -
INSTALLERING - INSTALACIÓN - INSTALAÇÃO

RÉSEAU TRIPHASÉ DÉSEQUILIBRÉ (4NBL)

GB Unbalanced three-phase network
(4NBL)

D Dreiphasennetz mit ungleicher beladung (4NBL)

I Rete trifase non equilibrata (4NBL)

NL Onevenwichtig driefasennet (4NBL)

E Red trifásica desequilibrada (4NBL)

P Rede trifásica desequilibrada (4NBL)

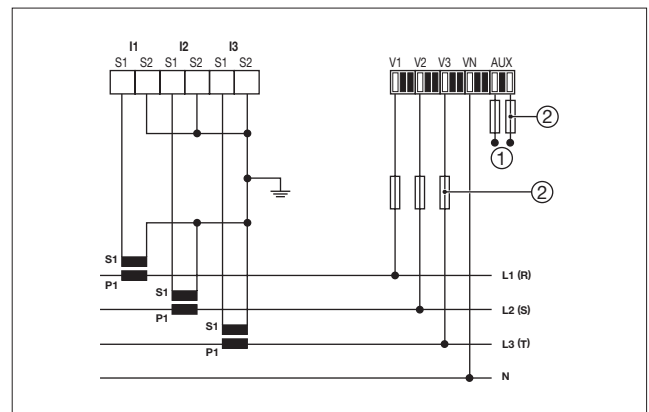
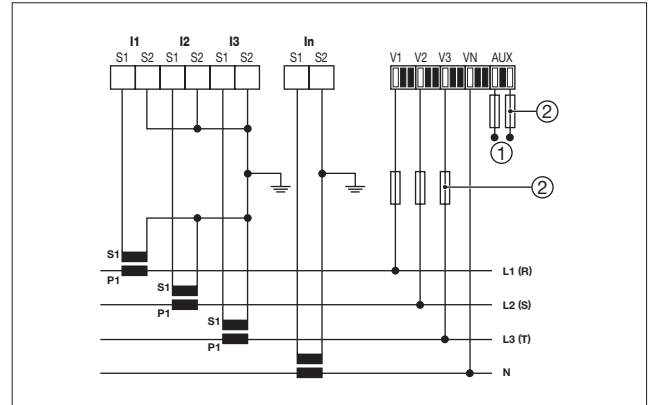

- ① *Aux.:* IEC / CE 110 ... 400 V AC
120 ... 350 V DC
12 ... 48 V DC
- ② *Fus.:* 0.5 A gG / BS 88 2A gG / 0.5 A class CC

RÉSEAU TRIPHASÉ DÉSÉQUILIBRÉ (3NBL)

La solution avec 2 TC diminue de 0,5 % la précision de la phase dont le courant est déduit par calcul vectoriel.

GB Unbalanced three-phase network (3NBL)

The solution with 2 CTs with the 2nd and 3rd phase current calculated via vectoral summation, results in an 0.5% reduction in phase accuracy.

D Dreiphasennetz mit ungleicher belastung (3NBL)

Die Lösung mit 2 Stromwandlern verringert um ca. 0,5 % die Genauigkeit der Phasen, deren Strom vektorieel errechnet wird.

I Rete trifase non equilibrata (3NBL)

La soluzione con 2 TA diminuisce di 0,5 % la precisione di misura delle fasi da cui la corrente viene dedotta in maniera vettoriale.

NL Onevenwichtig driefasennet (3NBL)

De oplossing met 2 TC vermindert de precisie van de fase waarvan de stroom vectorieel verminderd wordt, met 0,5 %.

E Red trifásica desequilibrada (3NBL)

La solución con 2 TC disminuye de 0,5 % la precisión de las medición de las fases sin transformador ya que el valor de la intensidad se deduce vectorialmente.

P Rede trifásica desequilibrada (3NBL)

A solução com 2 TC diminui de 0,5 % a precisão da fase cuja corrente é deduzida vectorialmente.

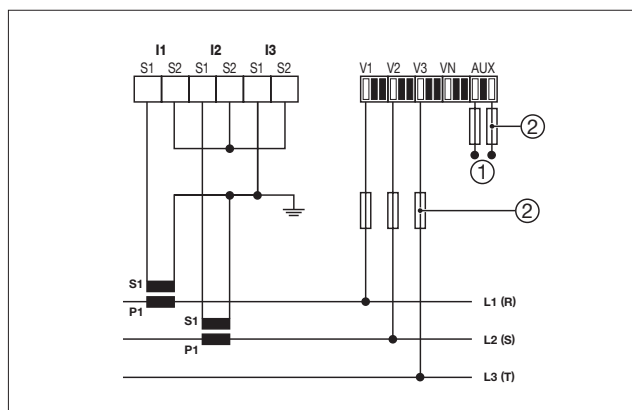
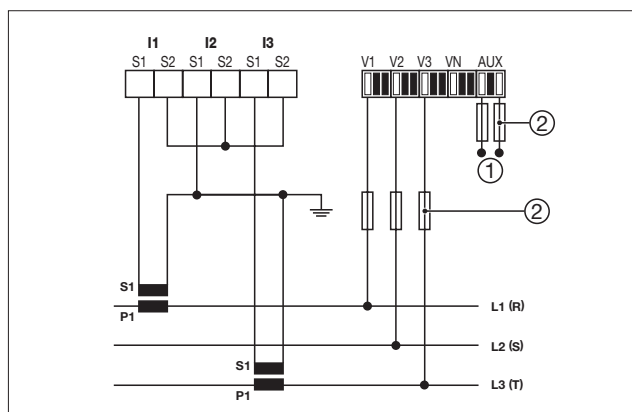
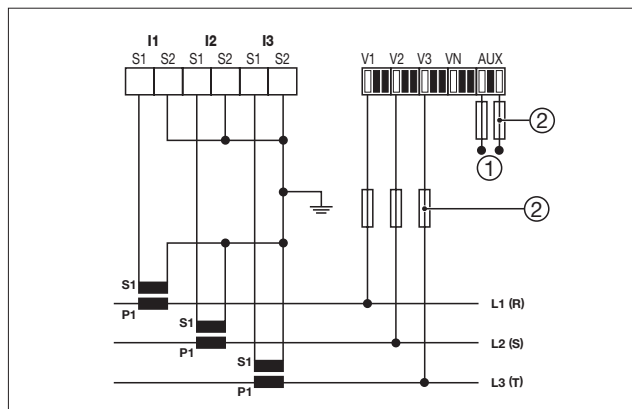

- ① Aux.: IEC / CE 110 ... 400 V AC
120 ... 350 V DC
12 ... 48 V DC
- ② Fus.: 0.5 A gG / BS 88 2A gG / 0.5 A class CC

INSTALLATION - INSTALLATION - INSTALLAZIONE -
INSTALLERING - INSTALACIÓN - INSTALAÇÃO

RÉSEAU TRIPHASÉ ÉQUILIBRÉ (3BL/4BL)

La solution avec 1 TC diminue de 0,5 % la précision des phases dont le courant est déduit par calcul vectoriel.

GB **Balanced three-phase network (3BL/4BL)**
The solution using one CT, with the 3rd phase current calculated via vectorial summation, results in an 0.5% reduction in phase accuracy.

D **Dreiphasennetz mit gleicher Belastung (3BL/4BL)**
Die Lösung mit 1 Stromwandler verringert um ca. 0,5 % die Genauigkeit der Phasen, deren Strom vektorieell errechnet wird.

I **Rete trifase equilibrata (3BL/4BL)**
La soluzione con 1 TA diminuisce di 0,5 % la precisione di misura della fase da cui la corrente viene dedotta in maniera vettoriale.

NL **Evenwichtig driefasennet (3BL/4BL)**
De oplossing met 1 TC vermindert de precisie van de fases waarvan de stroom vectorieel verminderd wordt, met 0,5 %.

E **Red trifásica equilibrada (3BL/4BL)**
La solución con 1 TC disminuye de 0,5 % la precisión de las medición de las fases sin transformador ya que el valor de la intensidad se deduce vectorialmente.

P **Rede trifásica desequilibrada (3BL/4BL)**
A solução com 1 TC diminui de 0,5 % a precisão da fase cuja corrente é deduzida vectorialmente.

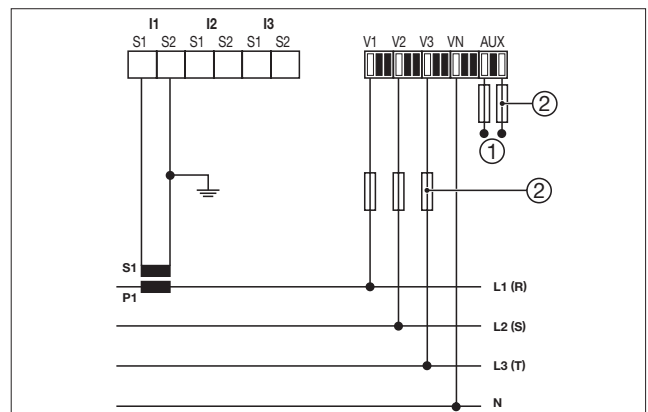
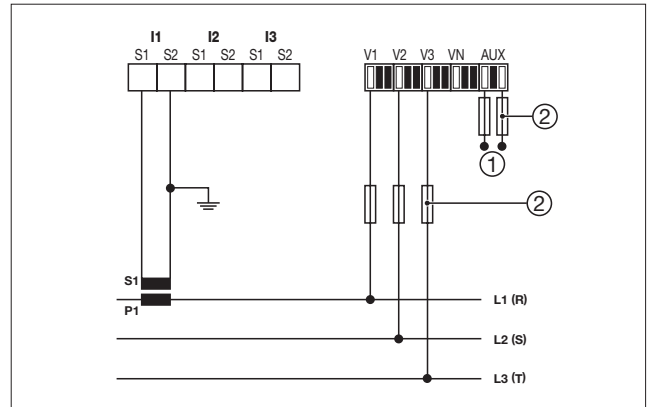

- ① *Aux.:* IEC / CE 110 ... 400 V AC
120 ... 350 V DC
12 ... 48 V DC
- ② *Fus.:* 0.5 A gG / BS 88 2A gG / 0.5 A class CC

RÉSEAU BIPHASÉ (2BL)

- GB** Two-phase network (2BL)
- D** Zweiphasennetz (2BL)
- I** Rete bifase (2BL)
- NL** Tweefasennet (2BL)
- E** Red bifásica (2BL)
- P** Rede bifásica (2BL)

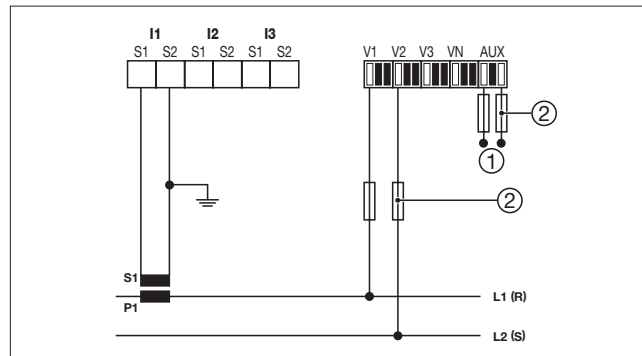

- ① *Aux.:* IEC / CE 110 ... 400 V AC
120 ... 350 V DC
12 ... 48 V DC
- ② *Fus.:* 0.5 A gG / BS 88 2A gG / 0.5 A class CC

RÉSEAU MONOPHASÉ (1BL)

- GB** Single-phase network (1BL)
- D** Einphasennetz (1BL)
- I** Rete monofase (1BL)
- NL** Enkelfasenet (1BL)
- E** Red monofásica (1BL)
- P** Rede monofásica (1BL)

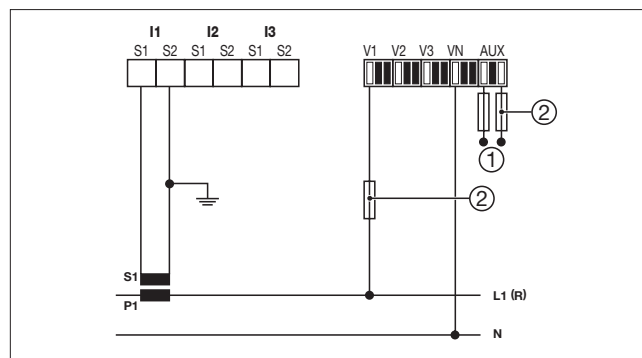

- ① *Aux.:* IEC / CE 110 ... 400 V AC
120 ... 350 V DC
12 ... 48 V DC
- ② *Fus.:* 0.5 A gG / BS 88 2A gG / 0.5 A class CC

TRANSFORMATEUR DE TENSION

- GB** Voltage transformer
- D** Spannungswandler
- I** Transformatore di tensione
- NL** Stroomtransformator spanning
- E** Transformador de tensão
- P** Transformador de tensão

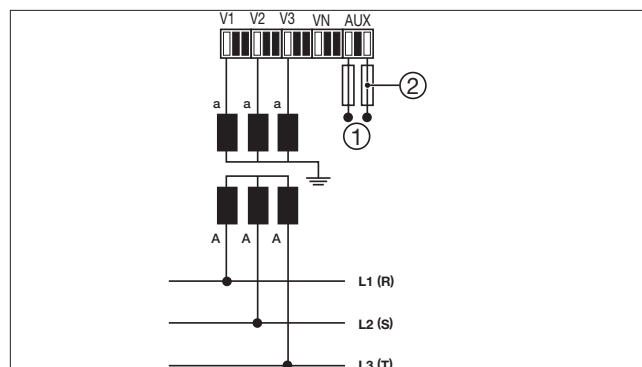

- ① *Aux.:* IEC / CE 110 ... 400 V AC
120 ... 350 V DC
12 ... 48 V DC
- ② *Fus.:* 0.5 A gG / BS 88 2A gG / 0.5 A class CC

UPA30/UPA41

PROGRAMMATION

PROGRAMMING - KONFIGURATION - PROGRAMMAZIONE -
PROGRAMMERING- PROGRAMACIÓN - PROGRAMAÇÃO

ENTRER EN PROGRAMMATION (COdE 100)

- GB** Acces to programming mode
COdE 100
- D** Zur Konfigurationsebene
COdE 100
- I** Accesso alla programmazione
COdE 100
- NL** Overgaan tot programmeermodus
COdE 100
- E** Entrar en modo programación
COdE 100
- P** Entrar em modo programação
COdE 100

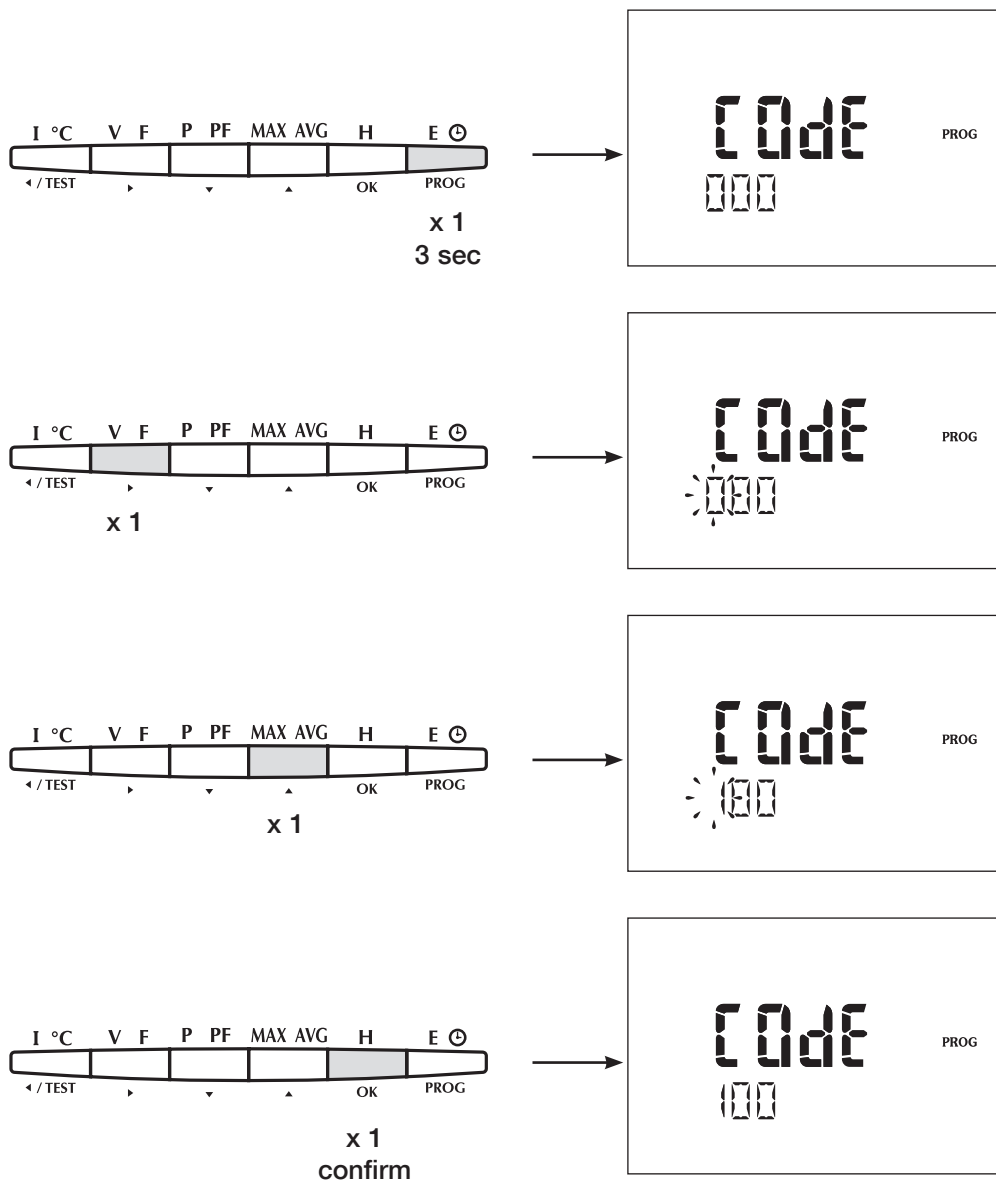

RÉSEAU (Exemple : NET = 3NBL)

GB Network
Example: NET = 3NBL

D Netzfrequenz
Beispiel: NET = 3NBL

I Frequenza
Esempio: NET = 3NBL

NL Netfrequentie
Voorbeeld: NET = 3NBL

E Frecuencia
Ejemplo: NET = 3NBL

P Frequência
Exemplo: NET = 3NBL

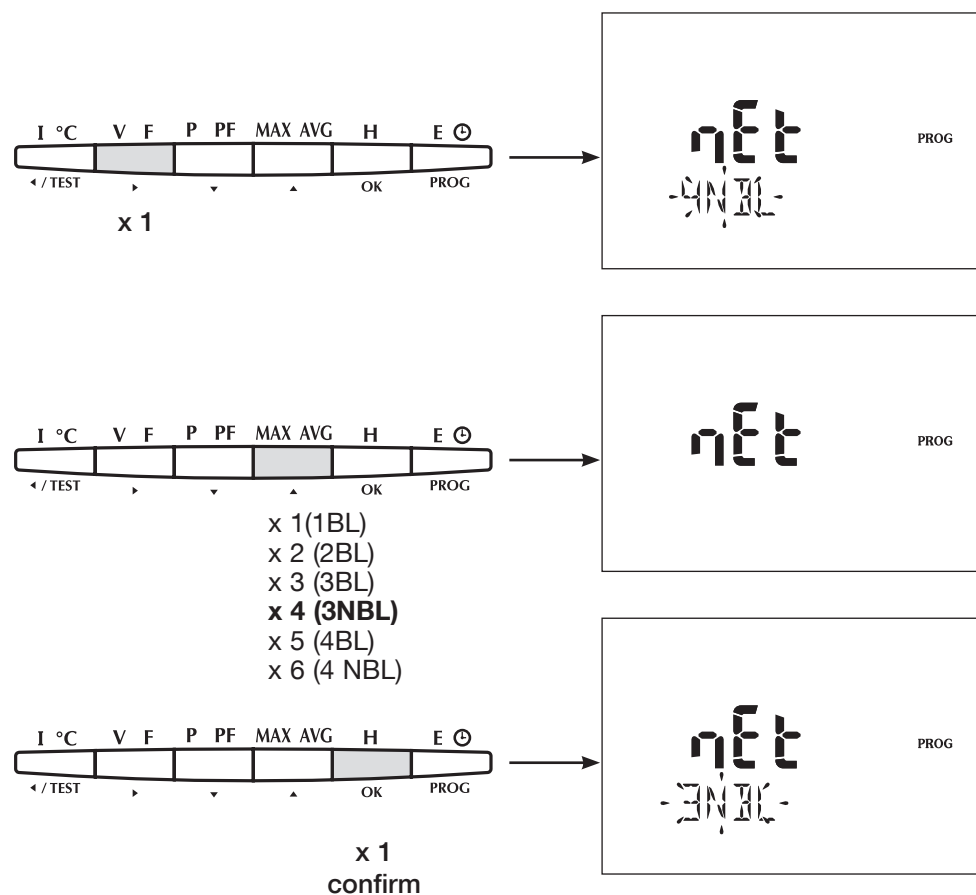

UPA30/UPA41

PROGRAMMATION

PROGRAMMING - KONFIGURATION - PROGRAMMAZIONE -
PROGRAMMERING- PROGRAMACIÓN - PROGRAMAÇÃO

TRANSFORMATEURS DE COURANT (Exemple : CT = 1500 / 5A)

GB Current transformers

Example : CT = 1500 / 5A

D Phasenstromwandler

Beispiel: CT = 1500 / 5A

I Transformatore di corrente

Esempio: CT = 1500 / 5A

NL Stroomtransformator

Voorbeeld: CT = 1500 / 5A

E Transformador de corrente

Ejemplo: CT = 1500 / 5A

P Transformador de corrente

Exemplo: CT = 1500 / 5A

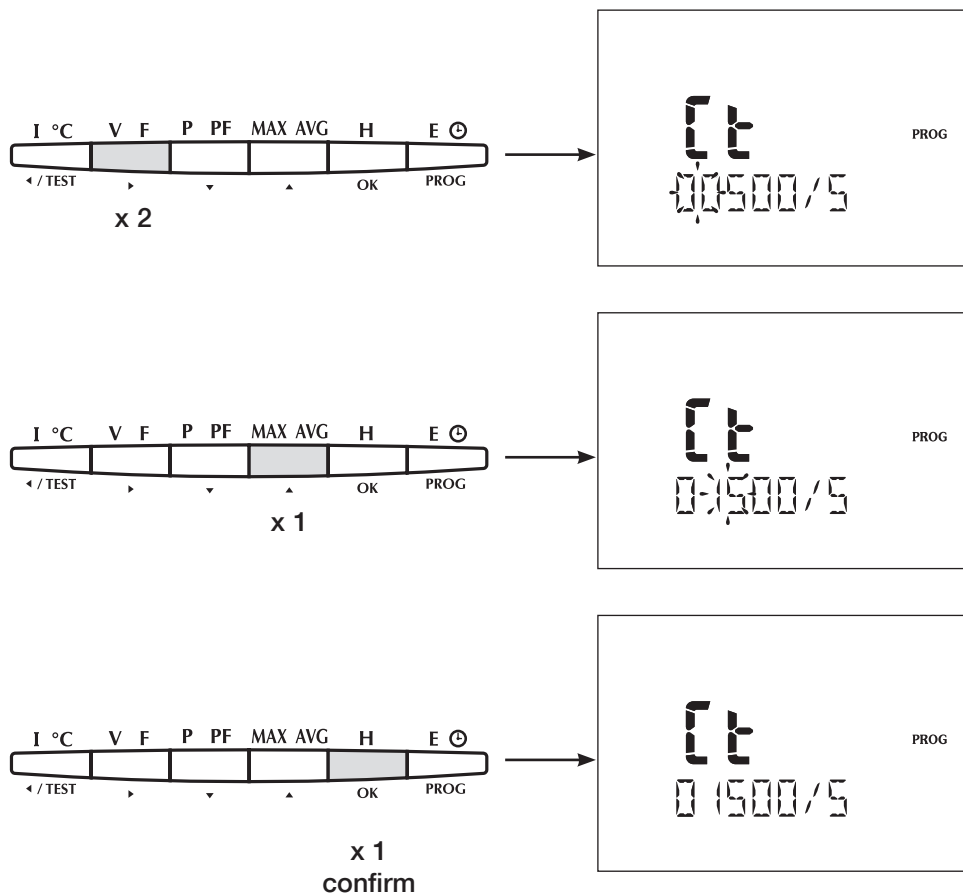

TRANSFORMATEURS DE COURANT DE NEUTRE UPA41 (Exemple : Ct In = 1500 / 5A)

- GB** Neutral current transformers *UPA41*
Example : Ct In = 1500 / 5A
- D** Phasenstromwandler neutral *UPA41*
Beispiel: Ct In = 1500 / 5A
- I** Trasformatore di corrente di neutrale *UPA41*
Esempio: Ct In = 1500 / 5A
- NL** Stroomtransformator van neutre *UPA41*
Voorbeeld: Ct In = 1500 / 5A
- E** Transformador de corrente de neutro *UPA41*
Ejemplo: Ct In = 1500 / 5A
- P** Transformador de corrente de neutro *UPA41*
Exemplo: Ct In = 1500 / 5A

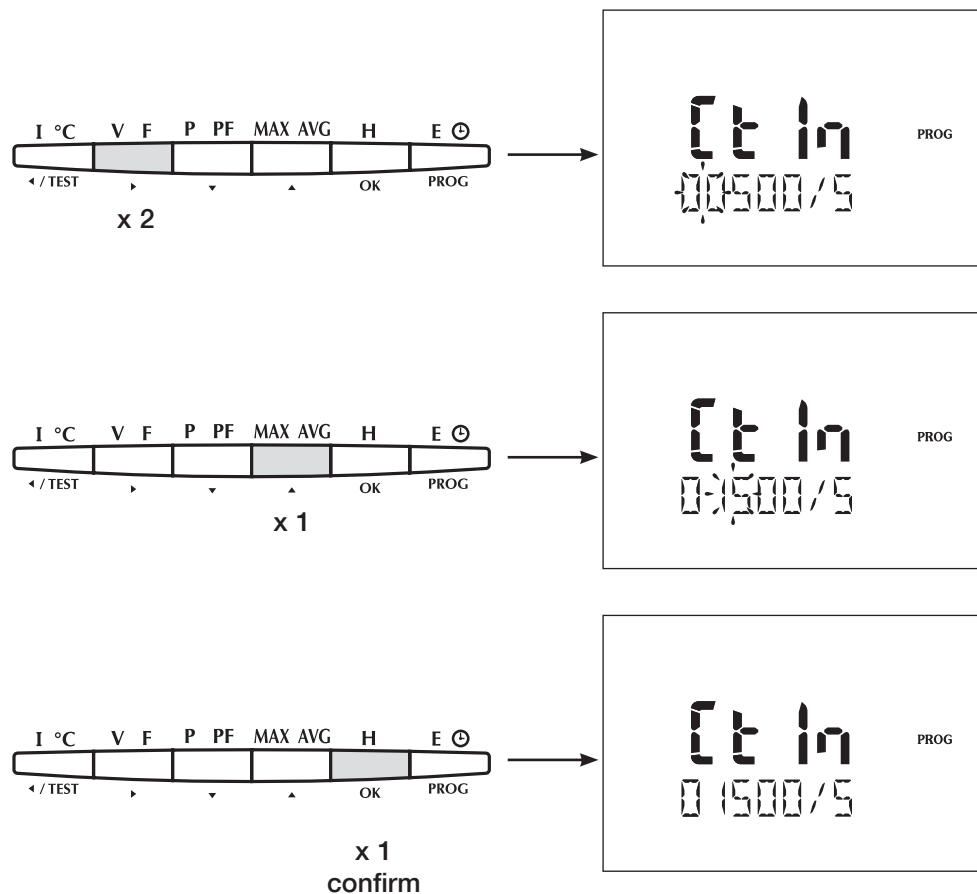

UPA30/UPA41

PROGRAMMATION

PROGRAMMING - KONFIGURATION - PROGRAMMAZIONE -
PROGRAMMERING- PROGRAMACIÓN - PROGRAMAÇÃO

TRANSFORMATEURS DE TENSION (Exemple : Vt = YES)

GB Voltage transformer
Example : Ut = YES

D Phasenstromspannung
Beispiel: Vt = YES

I Transformatore di tensione
Esempio: Vt = YES

NL Stroomtransformator spanning
Voorbeeld: Vt = YES

E Transformador de tensión
Ejemplo: Vt = YES

P Transformador de tensão
Exemplo: Vt = YES

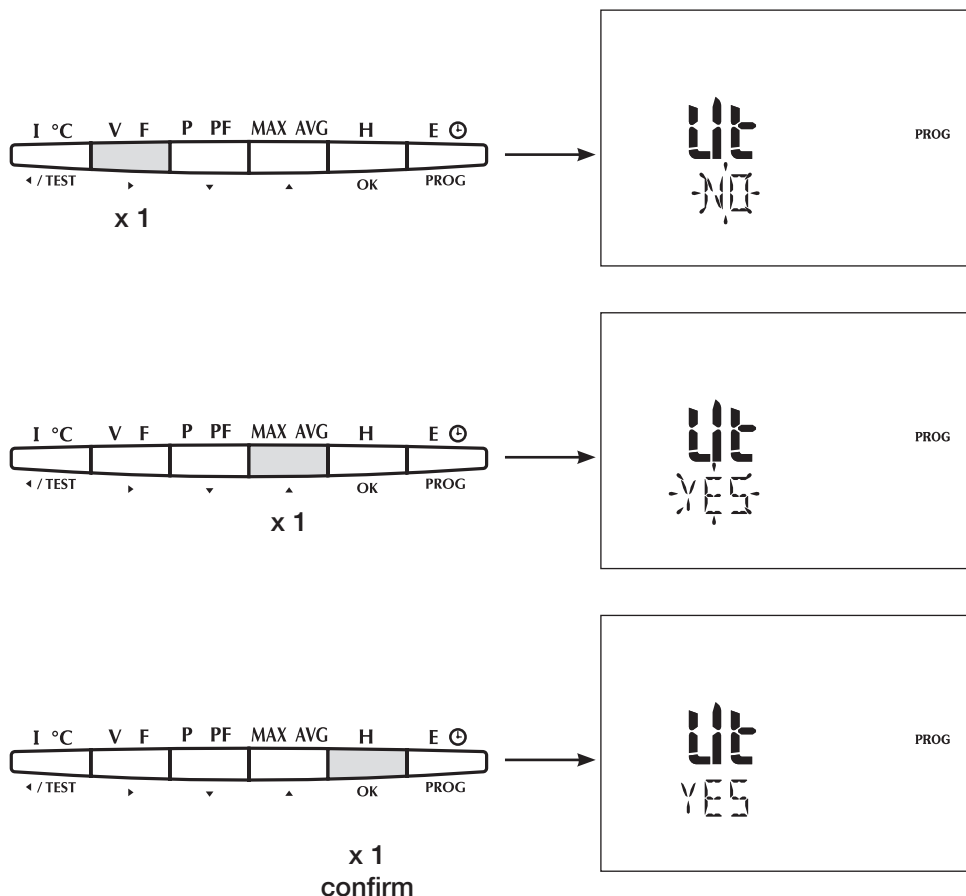

PRIMAIRE DU TRANSFORMATEUR DE TENSION (Exemple : PR = 20 000 V)

GB Voltage transformer primary
Example : PR = 20 000 V

E Transformador de tensión primario
Ejemplo: PR = 20 000 V

D Phasenstromspannung Primärseite
Beispiel: PR = 20 000 V

P Transformador de tensão primário
Exemplo: PR = 20 000 V

I Transformatore di tensione primario
Esemplio: PR = 20 000 V

NL Stroomtransformator spanning primaire
Voorbeeld: PR = 20 000 V

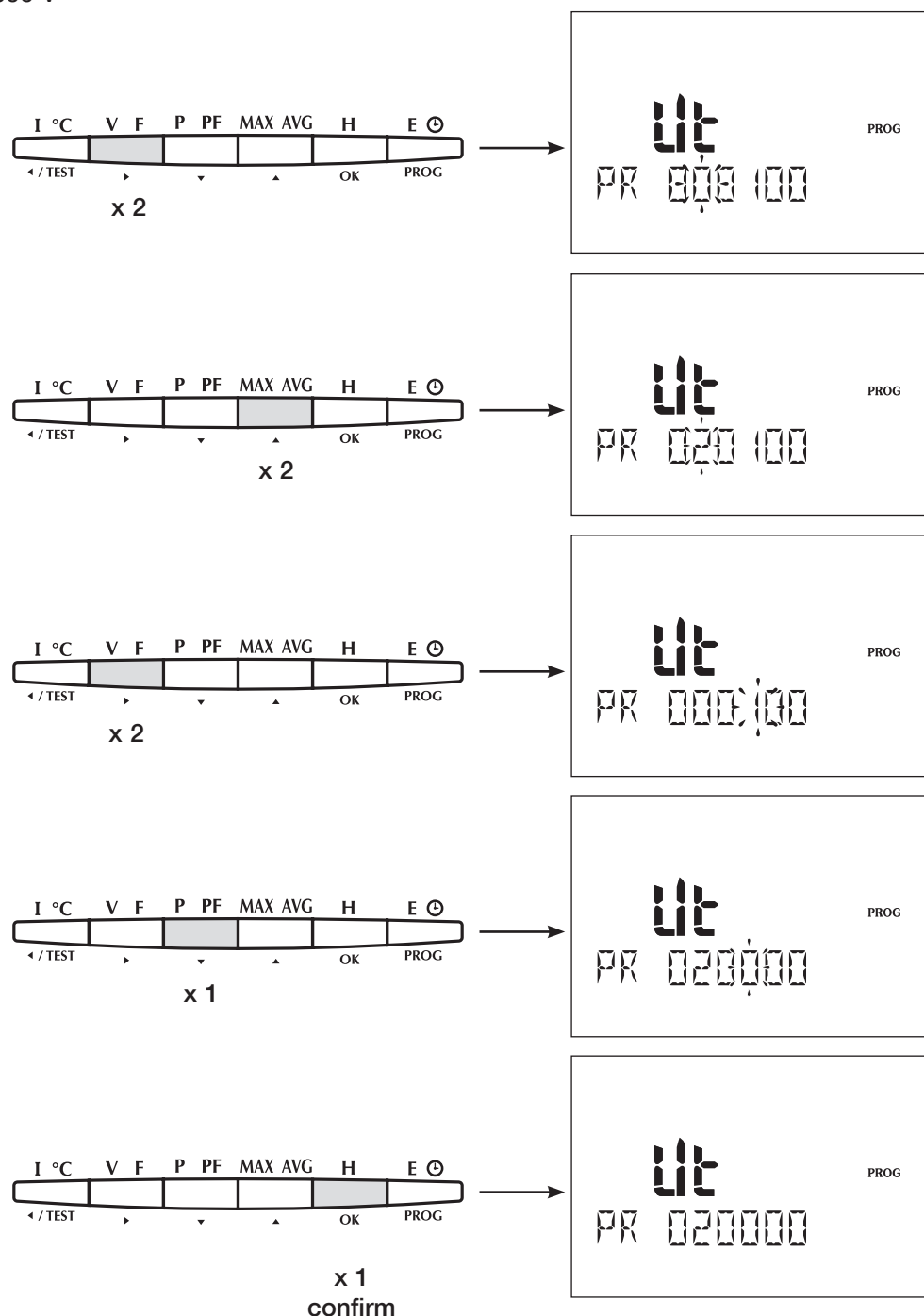

UPA30/UPA41

PROGRAMMATION

PROGRAMMING - KONFIGURATION - PROGRAMMAZIONE -
 PROGRAMMERING- PROGRAMACIÓN - PROGRAMAÇÃO

SECONDAIRE DU TRANSFORMATEUR DE TENSION (Exemple : SE = 110 V)

- GB** Voltage transformer secondary
 Example : SE = 110 V
- D** Phasenstromspannung Sekundärseite
 Beispiel: SE = 110 V
- I** Transformatore di tensione secondario
 Esempio: SE = 110 V
- NL** Stroomtransformator spanning secondaire
 Voorbeeld: SE = 110 V
- E** Transformador de tensión secundario
 Ejemplo: SE = 110 V
- P** Transformador de tensão secundário
 Exemplo: SE = 110 V

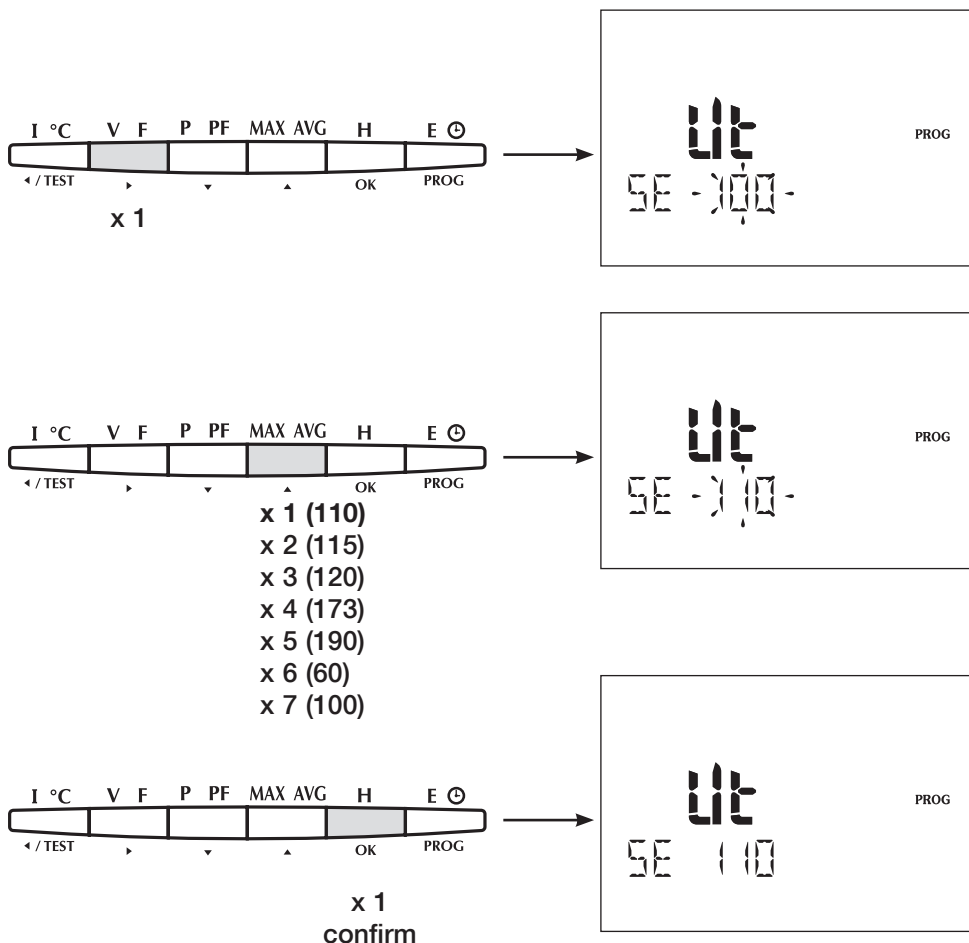

INTÉGRATION DES COURANTS (Exemple : tIME 4I = 20 min)

GB Integration time

Example : tIME 4I = 20 min

D Integrationszeit der Ströme

Beispiel: tIME 4I = 20 min

I Integrazione delle correnti

Esempio: tIME 4I = 20 min

NL Integratietijd van de stromen

Voorbeeld: tIME 4I = 20 min

E Integración de las intensidades

Ejemplo: tIME 4I = 20 min

P Integração das cotentes

Exemplo: tIME 4I = 20 min

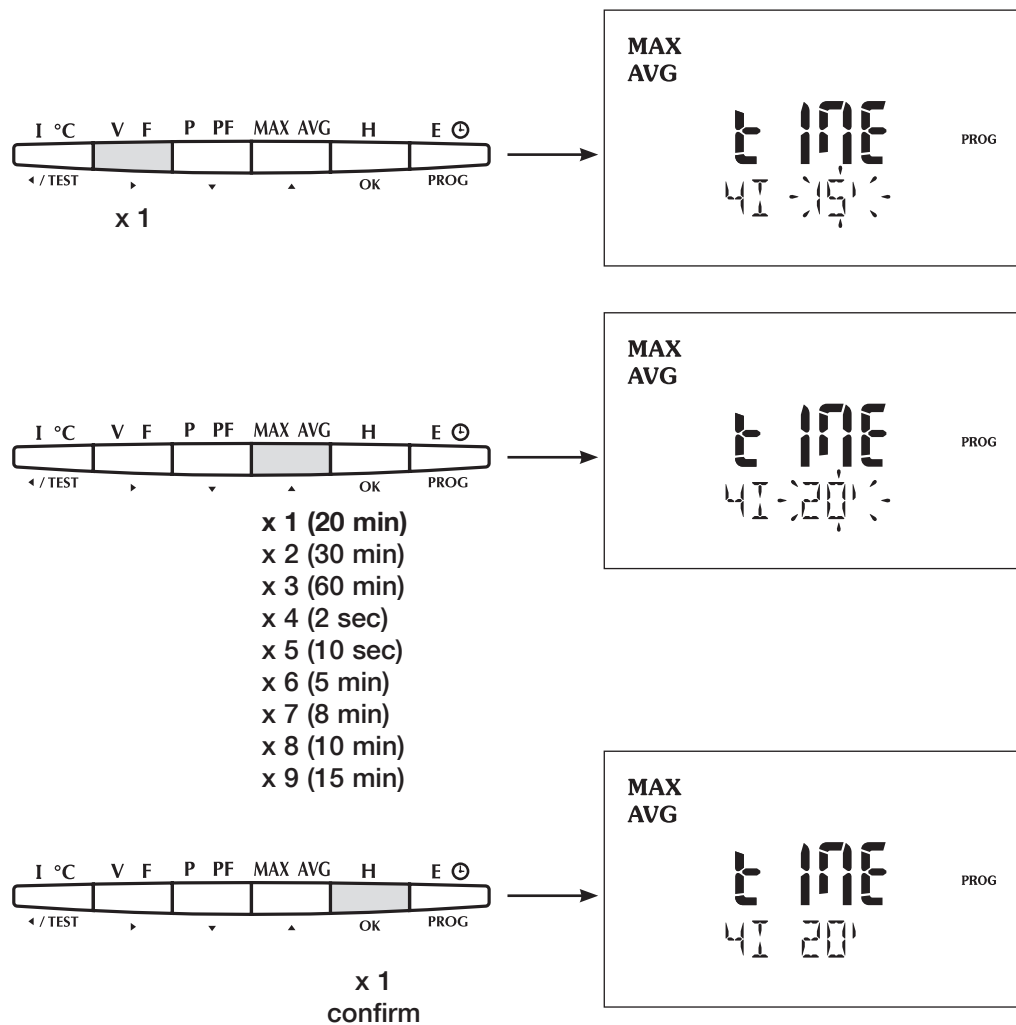

UPA30/UPA41

PROGRAMMATION

PROGRAMMING - KONFIGURATION - PROGRAMMAZIONE -
PROGRAMMERING- PROGRAMACIÓN - PROGRAMAÇÃO

INTÉGRATION DES TENSIONS (Exemple : tIME U/V = 20 min)

GB Voltage integration

Example : tIME U/V = 20 min

D Spannungsintegration

Beispiel: tIME U/V = 20 min

I Integrazione della tensione

Esempio: tIME U/V = 20 min

NL Integratie van de spanningen

Voorbeeld: tIME U/V = 20 min

E Integración de las tensiones

Ejemplo: tIME U/V = 20 min

P Integração das tensões

Exemplo: tIME U/V = 20 min

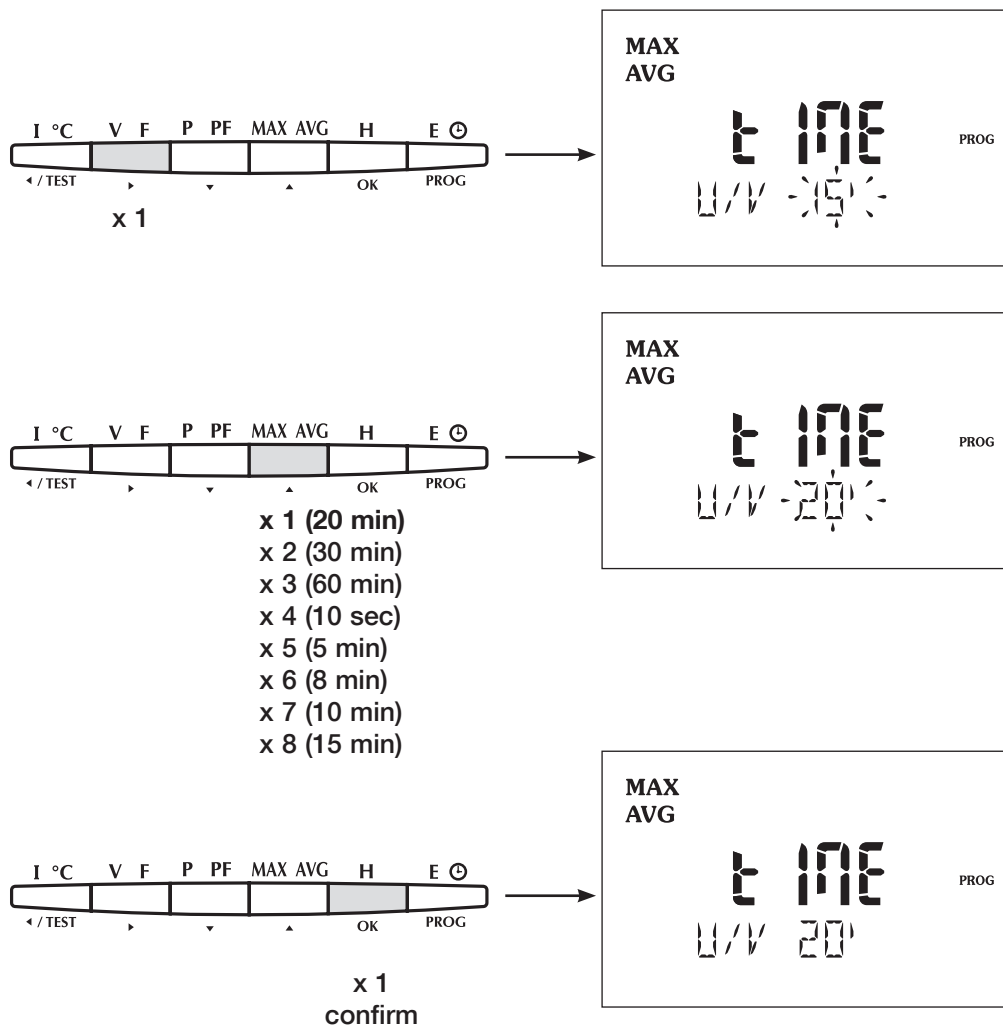

INTÉGRATION DE LA FRÉQUENCE (Exemple : tIME F = 20 min)

GB Frequency integration
Example : tIME F = 20 min

D Frequenzintegration
Beispiel: tIME F = 20 min

I Integrazione della frequenza
Esempio: tIME F = 20 min

NL Integratie van de frequentie
Voorbeeld: tIME F = 20 min

E Integración de la frecuencia
Ejemplo: tIME F = 20 min

P Integração da frequência
Exemplo: tIME F = 20 min

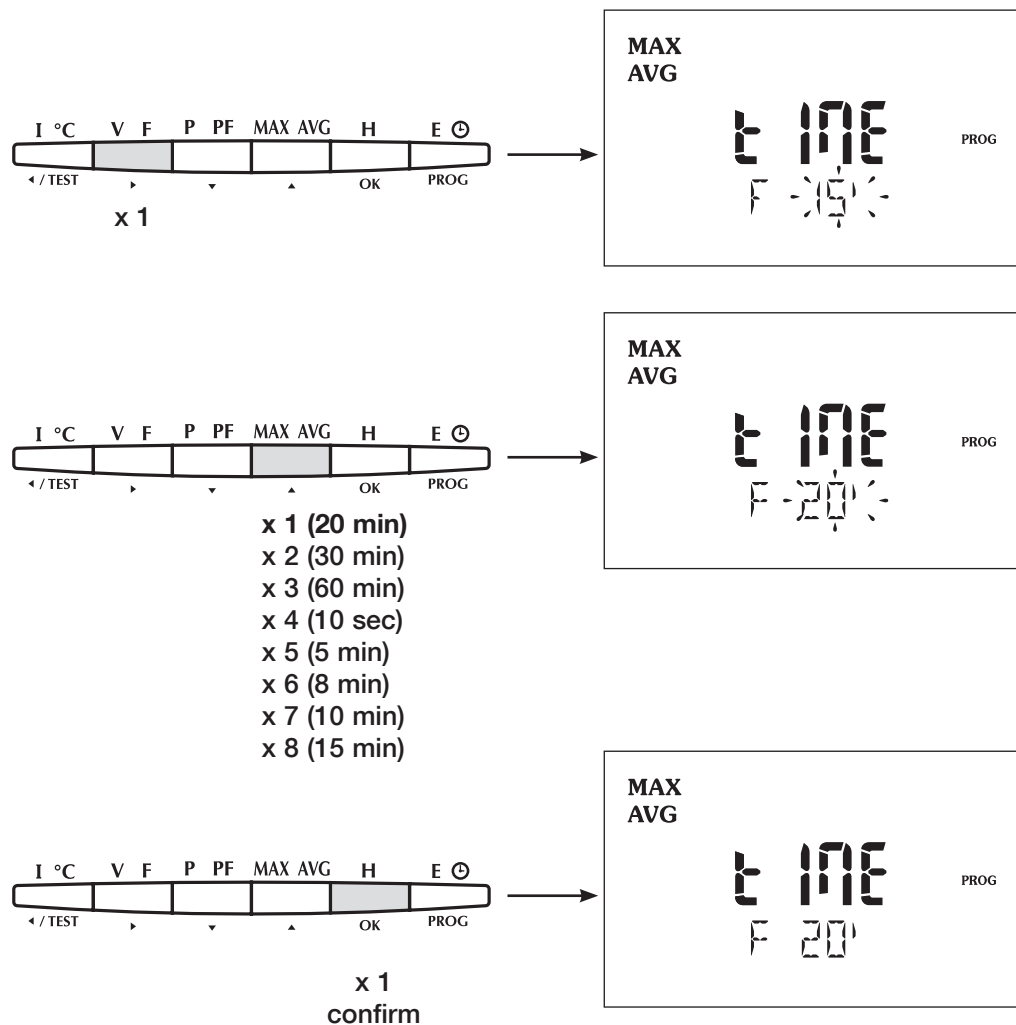

UPA30/UPA41

PROGRAMMATION

PROGRAMMING - KONFIGURATION - PROGRAMMAZIONE -
PROGRAMMERING- PROGRAMACIÓN - PROGRAMAÇÃO

INTÉGRATION DES PUISSANCES ACTIVES (Exemple : tIME P/Q/S = 20 min)

GB Integration active time powers

Example : tIME P/Q/S = 20 min

D Integrationszeit der Wirkleistungen

Beispiel: tIME P/Q/S = 20 min

I Integrazione potenze attiva

Esempio: tIME P/Q/S = 20 min

NL Integratietijd van de actief vermogens

Voorbeeld: tIME P/Q/S = 20 min

E Integración de las potencias activa

Ejemplo: tIME P/Q/S = 20 min

P Integração das potências activa

Exemplo: tIME P/Q/S = 20 min

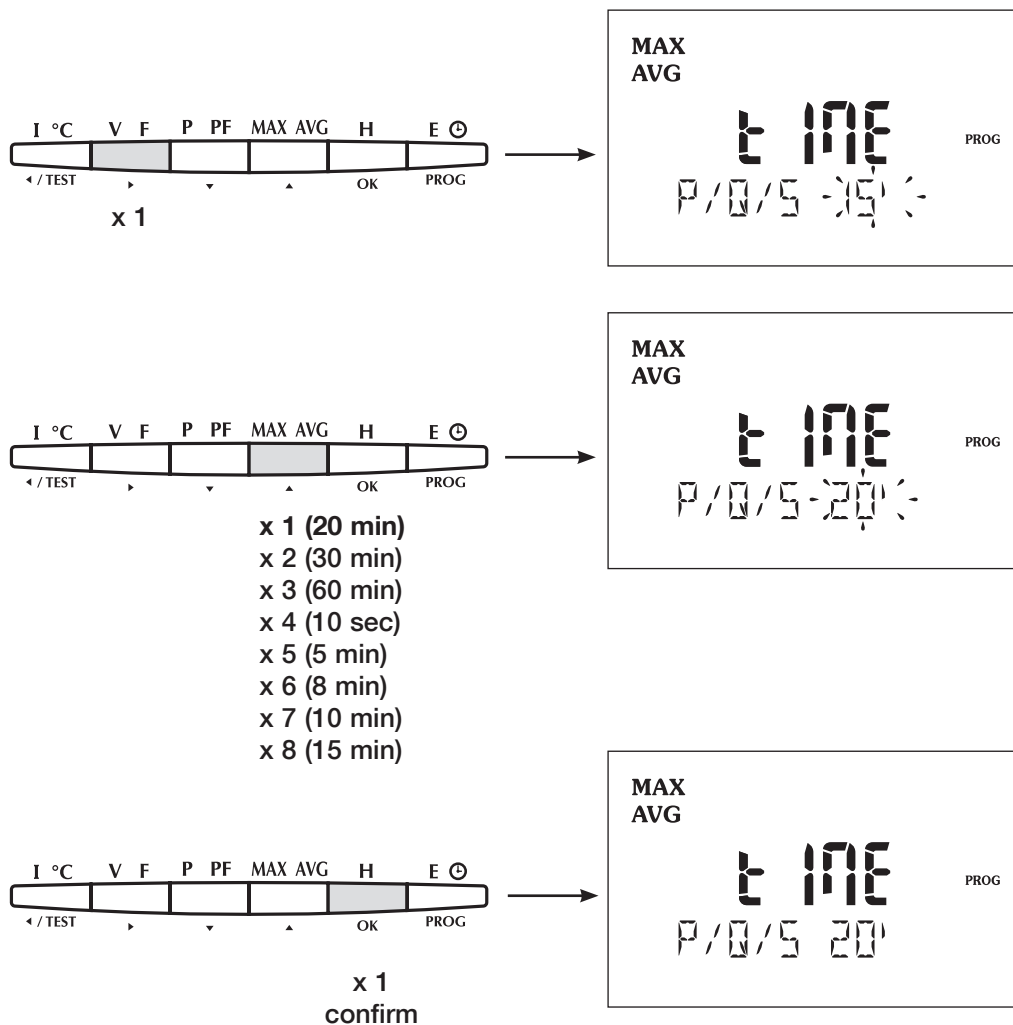

REMISE À ZÉRO (Exemple : rSET = Ea)

GB **Reset to zero**
Exemple : rSET = Ea

D **Rückstellungen**
Beispiel: rSET = Ea

I **Azzeramento**
Esempio: rSET = Ea

NL **Reset**
Voorbeeld: rSET = Ea

E **Volver a cero**
Ejemplo: rSET = Ea

P **Colocações a zero**
Exemplo: rSET = Ea

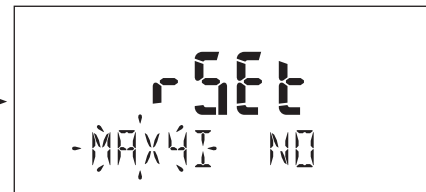
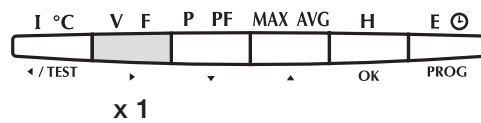

- x 1 (MAX U)
- x 2 (MAX V)
- x 3 (MAX F)
- x 4 (MAX P+)
- x 5 (MAX P-)
- x 6 (MAX Q+)
- x 7 (MAX Q-)
- x 8 (MAX S)
- x 9 (HOUR)
- x 10 (EA+)
- x 11 (ER+)
- x 13 (EA-)
- x 14 (ER-)
- x 15 (MAX 4I)
- x 16 (E1)*
- x 17 (E2)*
- x 18 (E3)*
- x 19 (E4)*
- x 20 (E5)*
- x 21 (E6)*



- * Indication uniquement si module E/S est présent.
- * Indication only if I/O module is present.
- * Anzeige nur wenn das Modul E/S vorhanden ist.
- * Indicazione solo se è presente il modulo I/U.
- * Alleen indicatie als I/O-module E/S aanwezig is.
- * Indicación únicamente si existe el módulo E/S.
- * Indicação apenas se o módulo E/S existir.

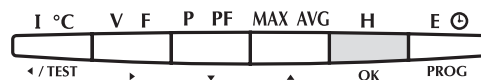
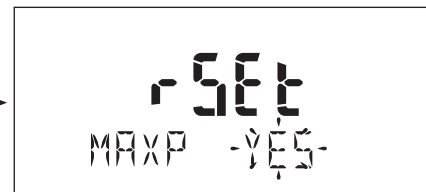
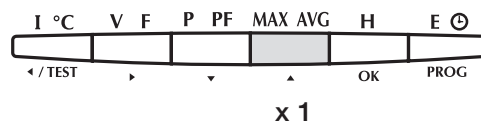
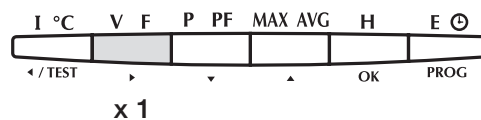

x 1
confirm

UPA30/UPA41

PROGRAMMATION

PROGRAMMING - KONFIGURATION - PROGRAMMAZIONE -
PROGRAMMERING- PROGRAMACIÓN - PROGRAMAÇÃO

RÉTRO-ÉCLAIRAGE (Exemple : bACLIT = AUX)

GB Backlit LCD display
Example : bACLIT = AUX

D LCD-Anzeige von hinten beleuchtet-
Beispiel: bACLIT = AUX

I LCD retroilluminato
Esempio: bACLIT = AUX

NL LCD met backlight
Voorbeeld: bACLIT = AUX

E LCD con retroiluminación
Ejemplo: bACLIT = AUX

P LCD com retroiluminação
Exemplo: bACLIT = AUX

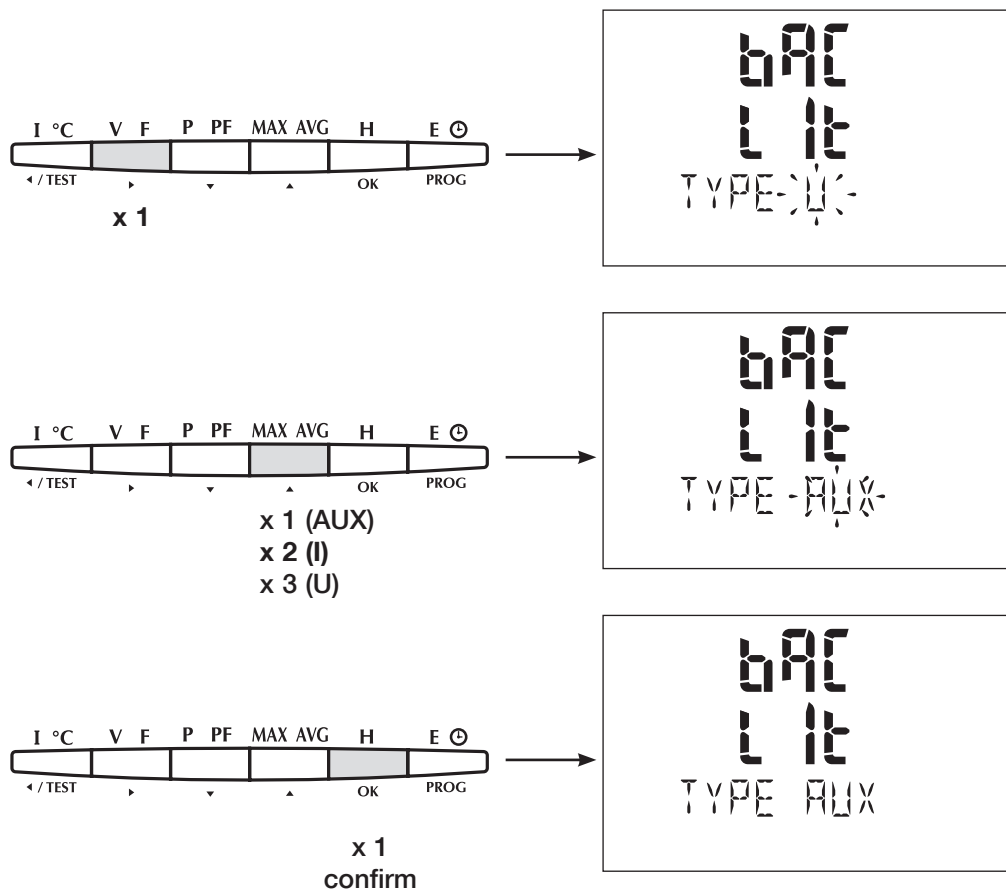

COMPTEUR HORAIRE (Exemple : compteur horaire sur les courants avec démarrage à 1000 A)

GB Hour run meter

Example : hour meter (for current) with start-up at 1000A.

D Stundenzähler

Beispiel: Betriebsstundenzähler vom Strom abhängig mit Anlauf ab 1000A.

I Contatore orario

Esempio: contatore orario associato alla corrente con soglia d'inizio conteggio pari a 1000 A .

NL Urenteller

Voorbeeld: uurteller op de stromen met start bij 1000A.

E Contador horario

Ejemplo: contador horario configurado sobre las intensidades superiores a 1000 A.

P Contador horário

Exemplo: contador horário nas correntes com início a 1000A.

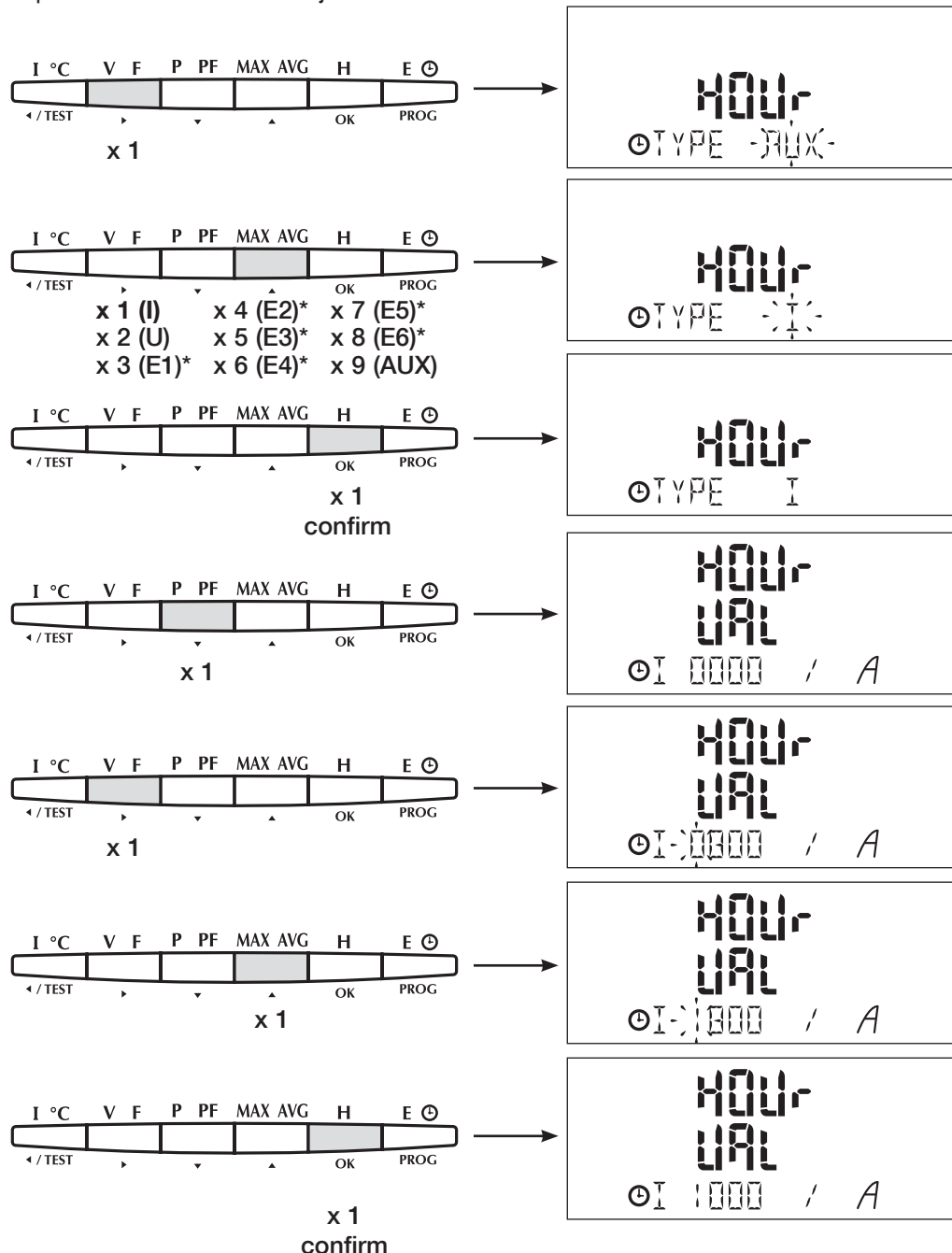

* Indication uniquement si module E/S est présent.
 * Indication only if I/O module is present.
 * Anzeige nur wenn das Modul E/S vorhanden ist.
 * Indicazione solo se è presente il modulo I/U.
 * Alleen indicatie als I/O-module aanwezig is.
 * Indicación únicamente si existe el módulo E/S.
 * Indicação apenas se o módulo E/S existir.

UPA30/UPA41

PROGRAMMATION

PROGRAMMING - KONFIGURATION - PROGRAMMAZIONE -
PROGRAMMERING- PROGRAMACIÓN - PROGRAMAÇÃO

CODE D'ACCES MENU CONFIGURATION (Exemple : CODE = 200)

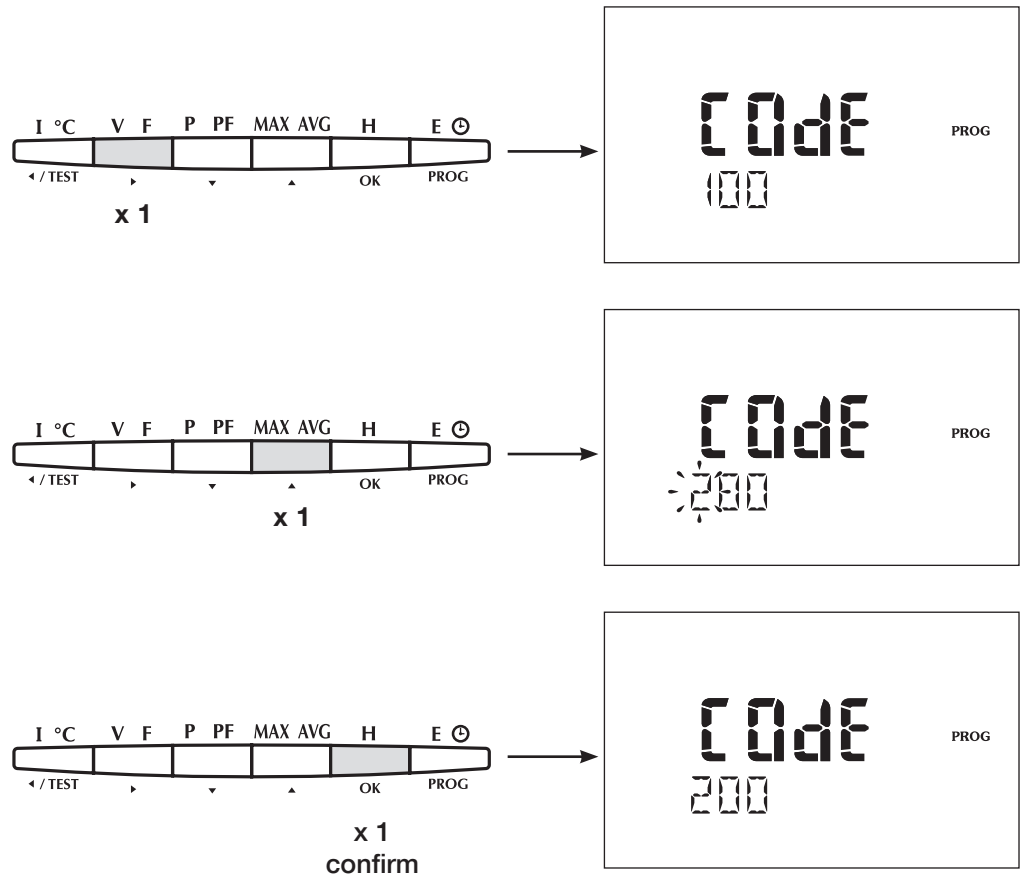

NUMÉRO DE SÉRIE (Exemple : SErI = 0320100)

- GB** Serial number
Example : SErI = 0320100
- D** Seriennummer
Beispiel: SErI = 0320100
- I** Numero di serie
Esempio: SErI = 0320100
- NL** Seriennummer
Voorbeeld: SErI = 0320100
- E** Número de serie
Ejemplo: SErI = 0320100
- P** Número de serie
Exemplo: SErI = 0320100



VERSION LOGICIEL

- GB** Software version
- D** Softwareversion
- I** Versione software
- NL** Softwareversie
- E** Versión de software
- P** Versão do software

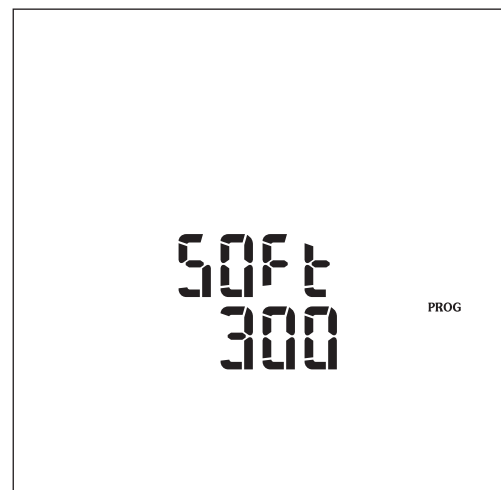

QUITTER LA PROGRAMMATION

- GB** To quit programming
- D** Konfigurationsebene verlassen
- I** Per abbandonare la programmazione
- NL** Om vit pogrammering te gaan
- E** Para salirde la programación
- P** Para sair da programação

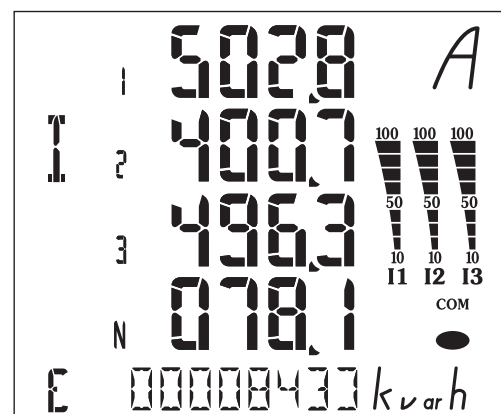
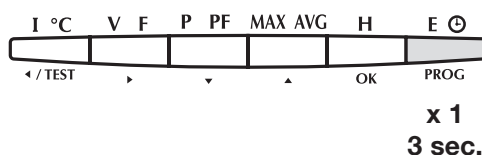

UPA30/UPA41

UTILISATION

OPERATION - BETRIEB - UTILIZZO - GEBRUIK - UTILIZACIÓN - UTILIZAÇÃO

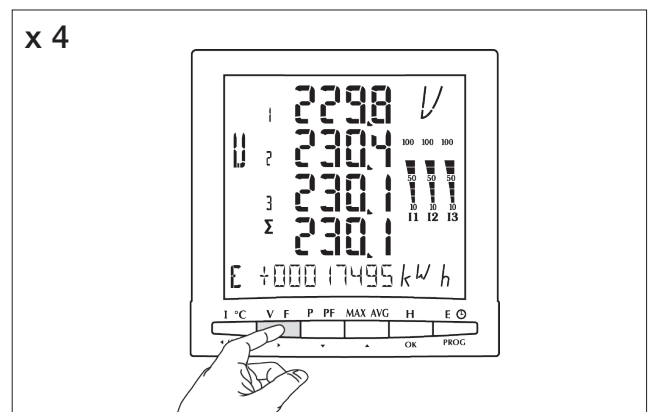
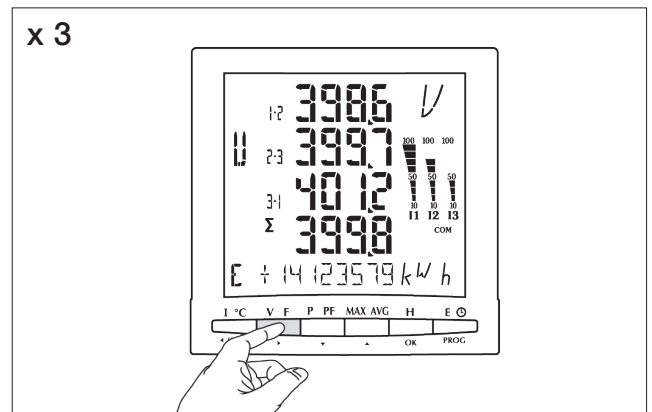
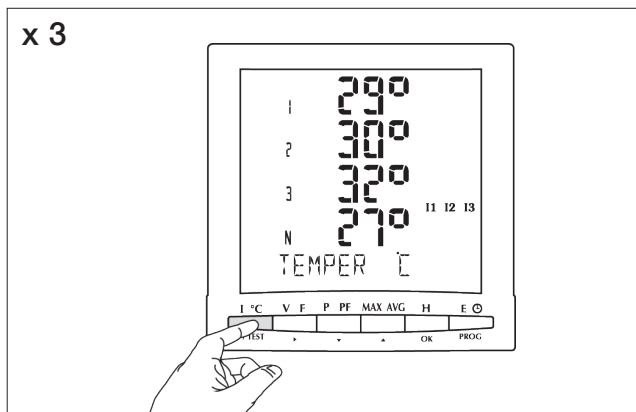
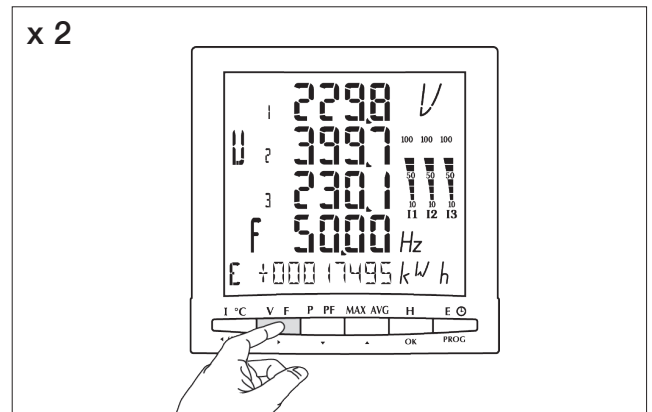
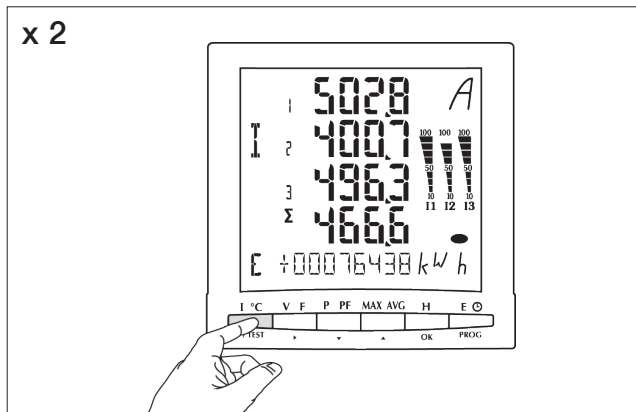
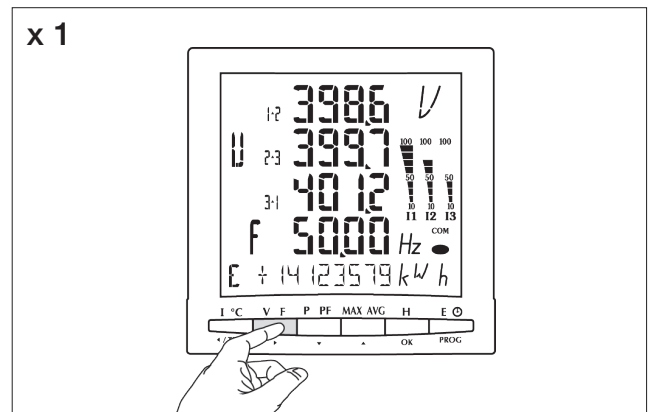
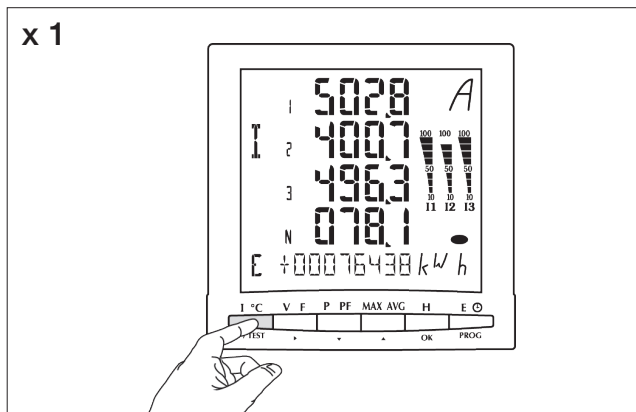

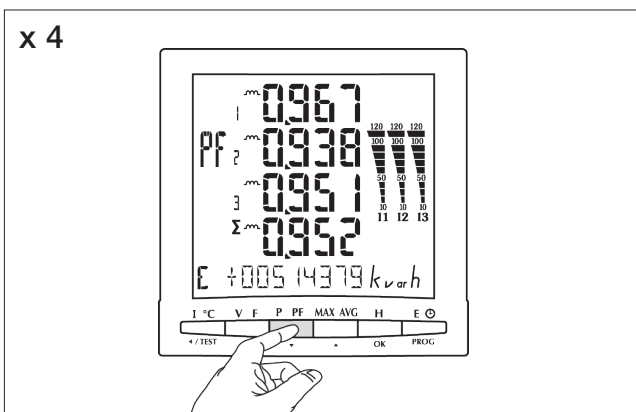
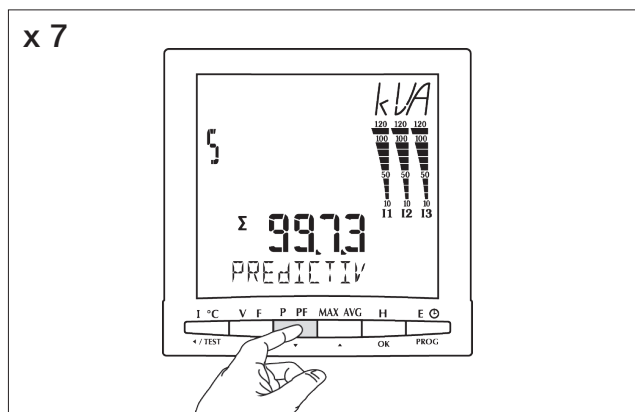
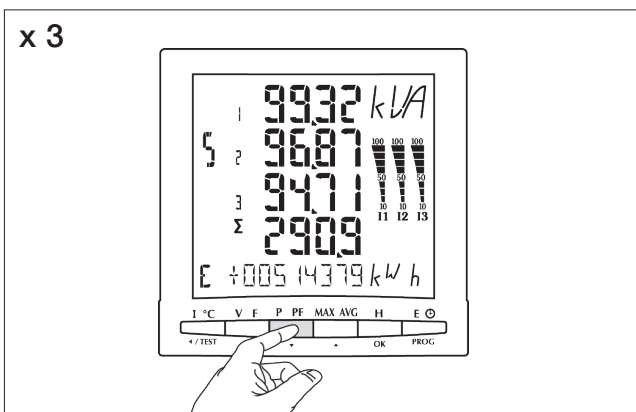
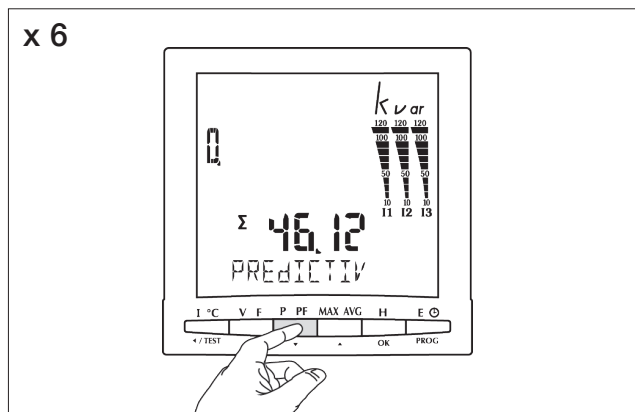
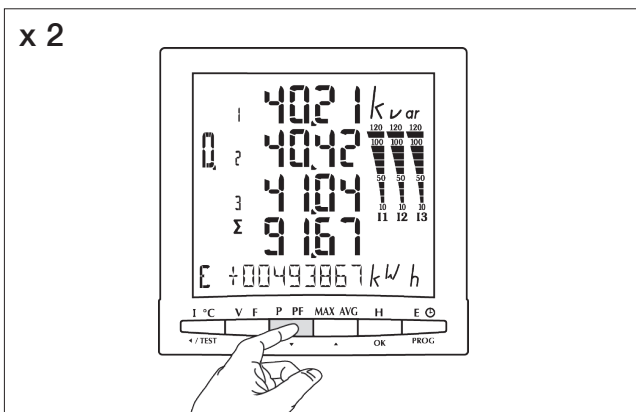
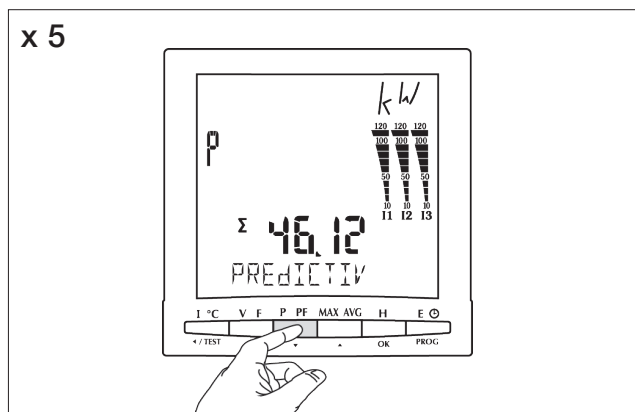
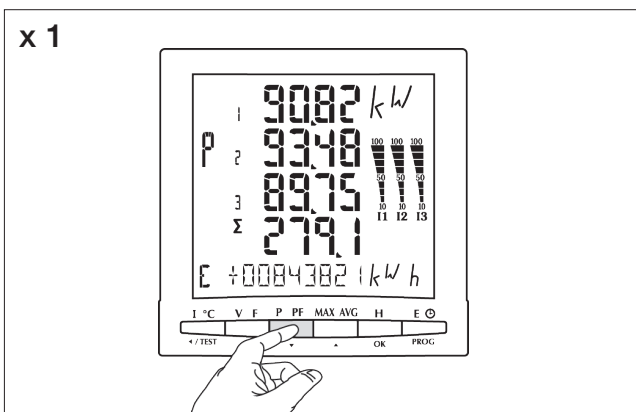

UPA30/UPA41

UTILISATION

OPERATION - BETRIEB - UTILIZZO - GEBRUIK - UTILIZACIÓN - UTILIZAÇÃO

x 1

x 2

x 3

x 4

x 5

x 6

x 7

x 8

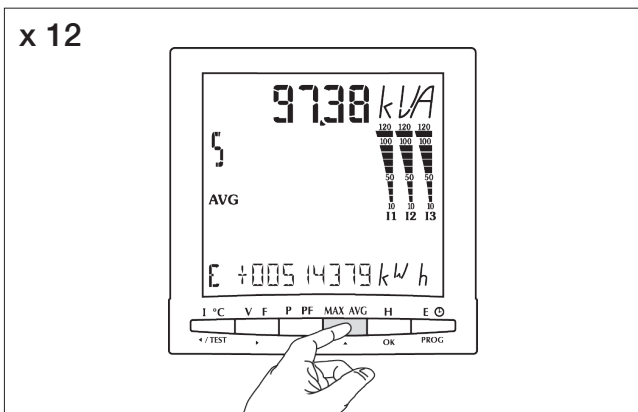
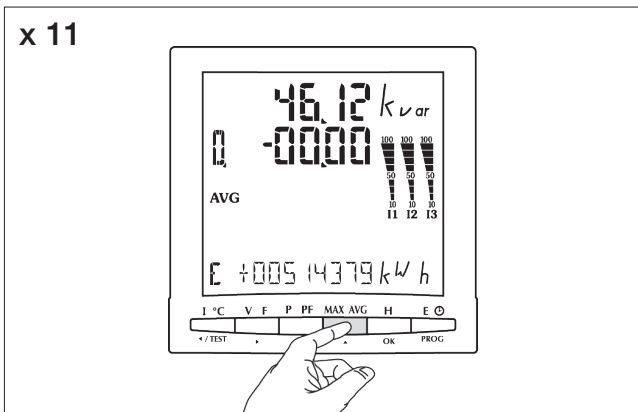
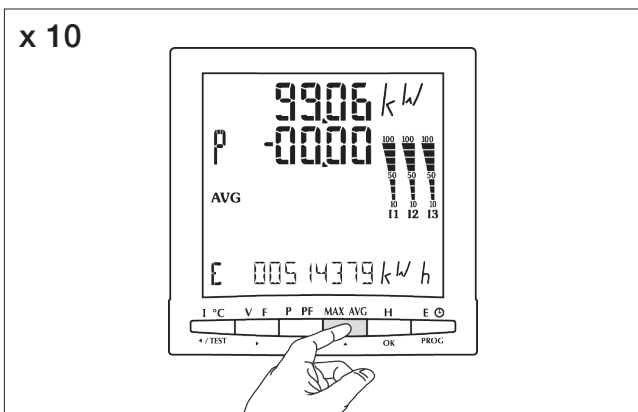
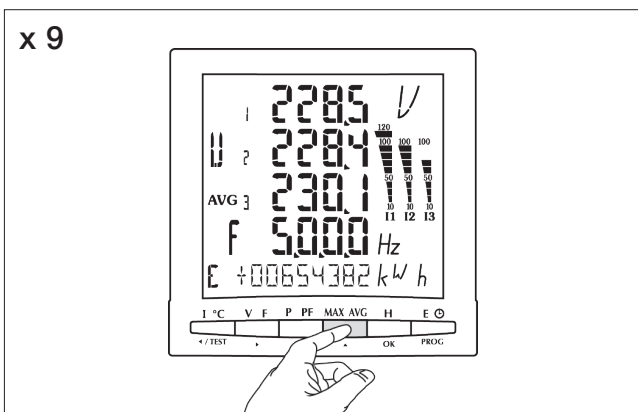

UPA30/UPA41

UTILISATION

OPERATION - BETRIEB - UTILIZZO - GEBRUIK - UTILIZACIÓN - UTILIZAÇÃO

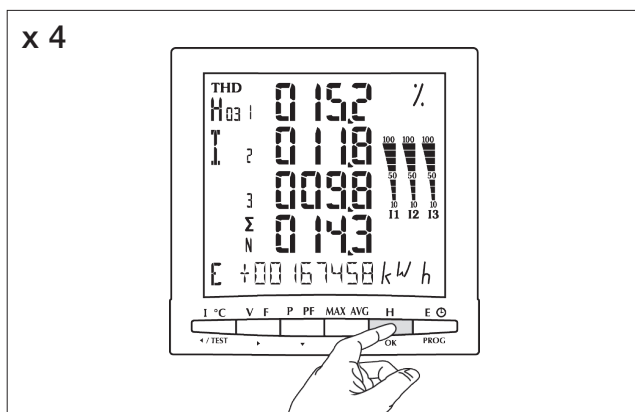
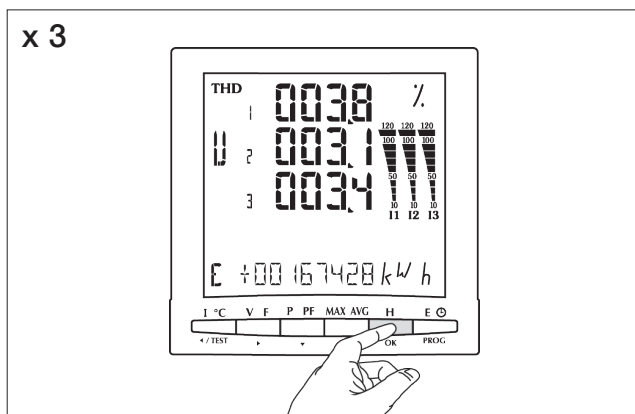
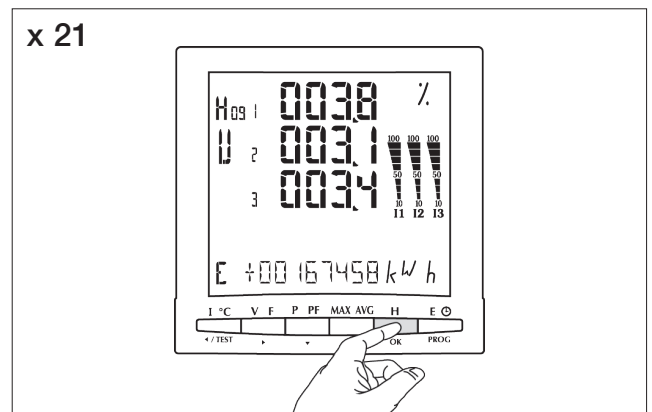
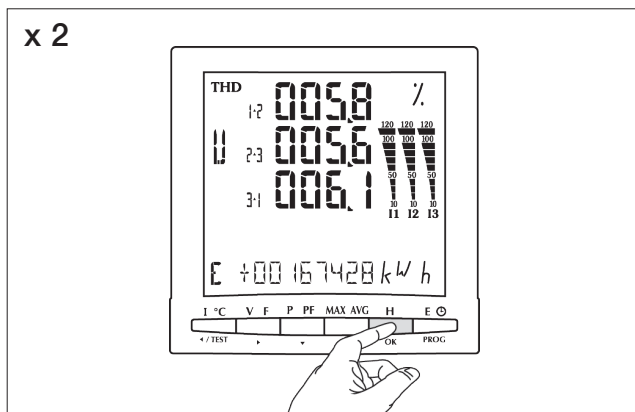
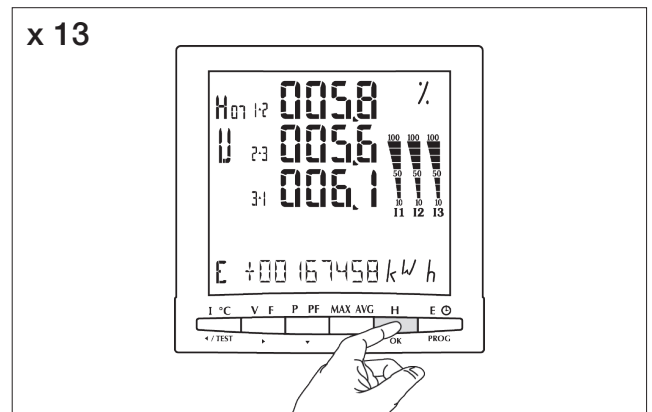
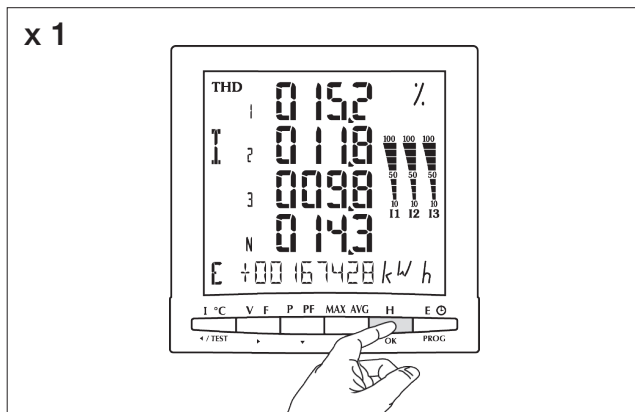

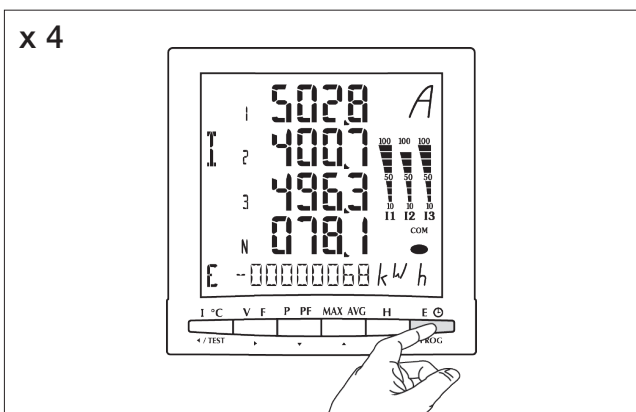
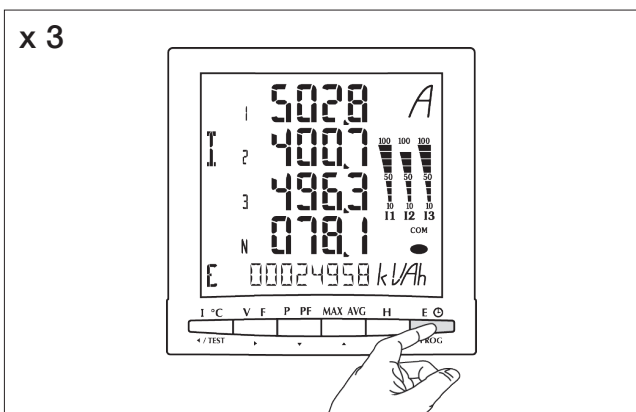
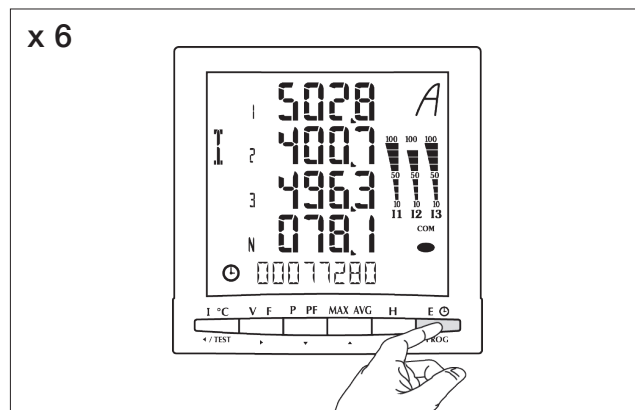
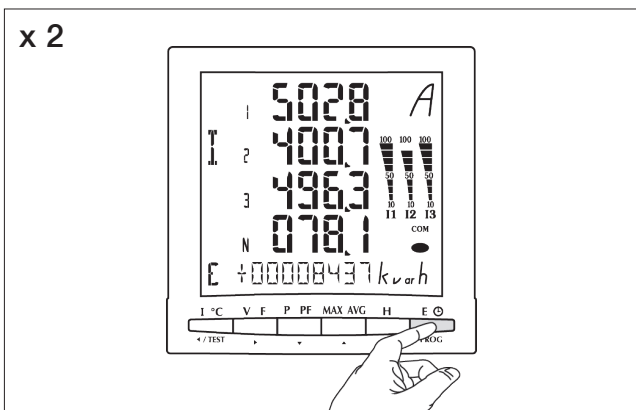
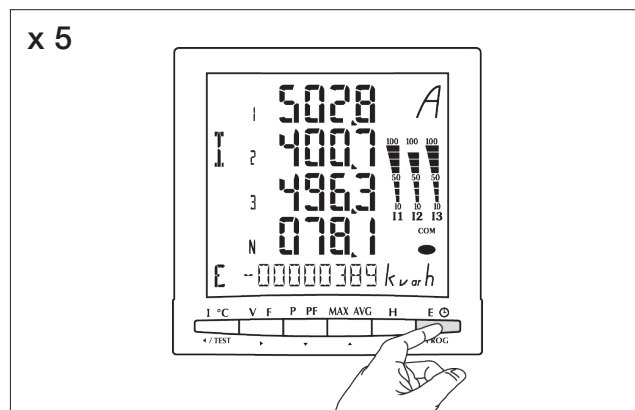
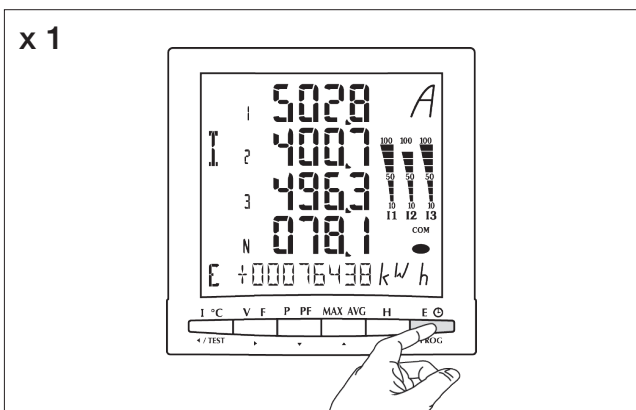

FONCTION DE TEST DU RACCORDEMENT

CONNECTION TEST FUNCTION - ANSCHLUSS FUNCTIONSTEST -
 COLLEGAMENTO PROVA FUNZIONE - AANSLUITING TEST FUNCTIE -
 CONEXIÓN PRUEBA FUNCIÓN - LIGAÇÃO TESTE FUNÇÃO

F

Lors du test, le UPA doit avoir du courant et de la tension sur chacune des phases.

De plus, cette fonction considère que le FP de l'installation est compris entre $0,6 < FP < 1$. Si le FP de l'installation n'est pas compris dans cette zone, cette fonction ne peut être utilisée.

En 4 BL / 3 BL / 2BL / 1 BL, le raccordement des TI est uniquement contrôlé.

En 4NBL et 3 NBL l'ensemble du raccordement est contrôlé.

Liste de erreurs affichées par le UPA :

Err 0 = aucune erreur

Err 1 = inversion du raccordement du TC sur la phase 1

Err 2 = inversion du raccordement du TC sur la phase 2

Err 3 = inversion du raccordement du TC sur la phase 3

Err 4 = inversion en tension entre V1 et V2

Err 5 = inversion en tension entre V2 et V3

Err 6 = inversion en tension entre V3 et V1

Pour les Err 1, Err 2 et Err 3, la modification peut se faire automatiquement via le UPA ou manuellement en corrigeant le raccordement des courants.

Pour les Err 4, Err5 et Err 6 la modification doit se faire manuellement en corrigeant le raccordement des tensions.

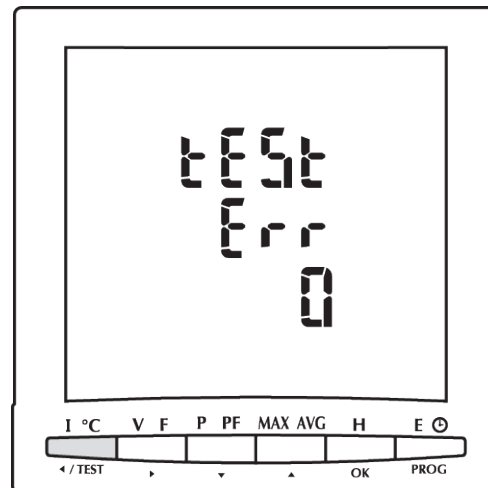

x 1
3 sec.

GB

During the test, the UPA must have current and voltage for each of the phases.

In addition to this, the function recognises the PF of the installation as being between $0.6 < FP < 1$. If the PF of the installation is not within this range, this function cannot be used.

In 4 BL/3 BL/2BL/1 BL, the connection of the CTs is controlled only.

In 4NBL and 3NBL the connection as a whole is controlled.

Do check that these are the right conditions:

Err 0 = no error

Err 1 = CT phase 1 inverted

Err 2 = CT phase 2 inverted

Err 3 = CT phase 3 inverted

Err 4 = V1 and V2 voltages inverted

Err 5 = V2 and V3 voltages inverted

Err 6 = V3 and V1 voltages inverted

For the Err 1, Err 2 and Err 3, the modification can be performed automatically by the UPA or manually by correcting the current connections.

For the Err 4, Err 5 and Err 6 the modification must be performed manually by correcting the voltage connections.

D

Beim Test muss das UPA an jeder der Phasen Strom und Spannung haben.

Des Weiteren geht diese Funktion davon aus, dass der Leistungsfaktor der Installation zwischen $0,6 < LF < 1$ liegt. Wenn der LF der Installation nicht innerhalb dieses Bereichs liegt, kann diese Funktion nicht verwendet werden.

Mit 4 BL / 3 BL / 2BL / 1 BL wird nur der Anschluss der TI kontrolliert.

Mit 4NBL und 3 NBL wird der gesamte Anschluss kontrolliert.

Liste der vom UPA angezeigten Fehlermeldungen:

Err 0 = kein Fehler

Err 1 = umwandlung des Stromwandlers auf Phase 1

Err 2 = umwandlung des Stromwandlers auf Phase 2

Err 3 = umwandlung des Stromwandlers auf Phase 3

Err 4 = umwandlung der Spannung zwischen V1 und V2

Err 5 = umwandlung der Spannung zwischen V2 und V3

Err 6 = umwandlung der Spannung zwischen V3 und V1

Für die Err 1, Err 2 und Err 3 kann die Änderung automatisch über das UPA oder manuell durch Korrektur der Stromanschlüsse erfolgen.

Für die Err 4, Err5 und Err 6 muss die Änderung manuell durch Korrektur des Anschlusses der Spannungen erfolgen.

I

Al momento del test, il UPA deve avere corrente e tensione su ciascuna fase.

Inoltre, questa funzione considera l'FP dell'installazione compreso tra $0,6 < FP < 1$. Se l'FP dell'installazione non è compreso in questo intervallo, la funzione non può essere utilizzata.

Il collegamento dei TI è controllato unicamente in 4 BL/3 BL/2BL/1 BL.

L'insieme del collegamento è controllato in 4NBL e 3 NBL.

Elenco degli errori per il UPA:

Err 0 = nessun errore

Err 1 = inversione del raccordo del TC sulla fase 1

Err 2 = inversione del raccordo del TC sulla fase 2

Err 3 = inversione del raccordo del TC sulla fase 3

Err 4 = inversione in tensione tra V1 e V2

Err 5 = inversione in tensione tra V2 e V3

Err 6 = inversione in tensione tra V3 e V1

Per quanto riguarda gli Err 1, Err 2 e Err 3, la modifica si può applicare automaticamente tramite UPA o manualmente, correggendo il collegamento delle correnti.

Per quanto riguarda gli Err 4, Err5 e Err 6, la modifica si deve applicare manualmente, correggendo il collegamento delle tensioni.

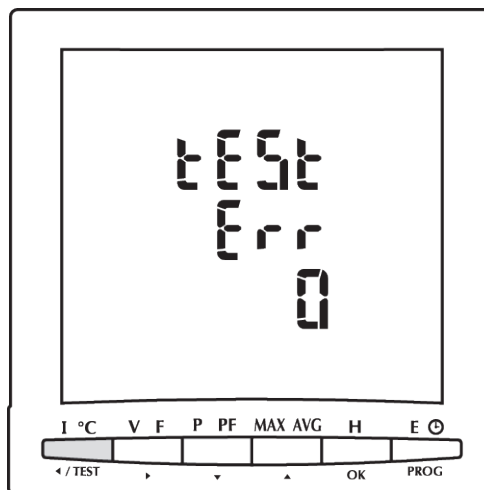

x 1
3 sec.

NL

Tijdens de test moet de UPA stroom hebben en spanning op beide fasen.

Bovendien is deze functie gebaseerd op een FP van de installatie tussen $0,6 < FP < 1$. Als de FP van de installatie zich niet binnen deze zone bevindt kan deze functie niet worden gebruikt.

In 4 BL / 3 BL / 2BL / 1 BL, wordt alleen de aansluiting van de TI's gecontroleerd.

In 4NBL en 3 NBL wordt het geheel van de aansluiting gecontroleerd.

Lijst van fouten weergegeven door de UPA:

Err 0 = geen enkele fout

Err 1 = inversie van de aansluiting van de stroomtransformator op fase 1

Err 2 = inversie van de aansluiting van de stroomtransformator op fase 2

Err 3 = inversie van de aansluiting van de stroomtransformator op fase 3

Err 4 = Spanningsinversie tussen V1 en V2

Err 5 = Spanningsinversie tussen V2 en V3

Err 6 = Spanningsinversie tussen V3 en V1

Voor Err 1, Err 2 en Err 3, kan de wijziging automatisch plaatsvinden via de UPA of handmatig door de aansluiting van de stromen te corrigeren.

Voor de Err 4, Err5 en Err 6 moet de wijziging handmatig worden doorgevoerd door middel van het corrigeren van de aansluiting van de spanningen.

E

Durante la prueba, el UPA debe recibir corriente y tensión en cada una de las fases.

Además, esta función considera que el factor de potencia (FP) de la instalación se encuentra entre $0,6 < FP < 1$. Si el FP de la instalación no está en ese intervalo, no se podrá utilizar la función.

En los modelos 4 BL / 3 BL / 2BL / 1 BL, únicamente está controlada la conexión de los TI.

En los modelos 4 NBL y 3 NBL están controladas todas las conexiones.

Listado de errores comunicado por el UPA:

Err 1 = inversión de la conexión TC fase 1

Err 2 = inversión de la conexión TC fase 2

Err 3 = inversión de la conexión TC fase 3

Err 4 = inversión intensidad entre V1 e V2

Err 5 = inversión intensidad entre V2 e V3

Err 6 = inversión intensidad entre V3 e V1

En el caso de los modelos Err 1, Err 2 y Err 3, la modificación puede realizarse de forma automática a través del UPA o manual por medio de la corrección de la conexión de la corriente.

En el caso de los modelos Err 4, Err5 y Err 6, la modificación puede realizarse de forma manual por medio de la corrección de la conexión de la tensión.

FONCTION DE TEST DU RACCORDEMENT

CONNECTION TEST FUNCTION - ANSCHLUSS FUNCTIONSTEST -
COLLEGAMENTO PROVA FUNZIONE - AANSLUITING TEST FUNCTIE -
CONEXIÓN PRUEBA FUNCIÓN - LIGAÇÃO TESTE FUNÇÃO

P

Durante o teste, o UPA deve ter corrente e tensão em cada uma das fases.

Além disso, esta função pressupõe que o FP da instalação esteja compreendido entre $0,6 < FP < 1$. Se o FP da instalação não estiver dentro deste intervalo, esta função não poderá ser utilizada.

Em 4 BL / 3 BL / 2BL / 1 BL, a ligação dos TI só é controlada.

Em 4NBL e 3 NBL, é controlado o conjunto da ligação.

O UPA apresenta-lhe a lista de erros :

Err 0 = nenhum erro

Err 1 = inversão da ligação do TC na fase 1

Err 2 = inversão da ligação do TC na fase 2

Err 3 = inversão da ligação do TC na fase 3

Err 4 = inversão em tensão entre V1 e V2

Err 5 = inversão em tensão entre V2 e V3

Err 6 = inversão em tensão entre V3 e V1

Para os Err 1, Err 2 e Err 3, a modificação pode ser feita automaticamente, através do UPA, ou manualmente, corrigindo a ligação das correntes.

Para os Err 4, Err 5 e Err 6, a modificação pode ser feita manualmente, corrigindo a ligação das tensões.

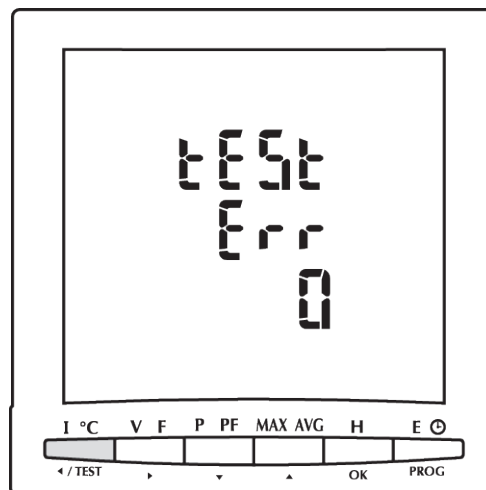

x 1
3 sec.

- F** Exemple : tEsT Err 0
- GB** Example : tEsT Err 0
- D** Beispiel: tEsT Err 0
- I** Esempio: tEsT Err 0
- NL** Voorbeeld: tEsT Err 0
- E** Ejemplo: tEsT Err 0
- P** Exemplo: tEsT Err 0

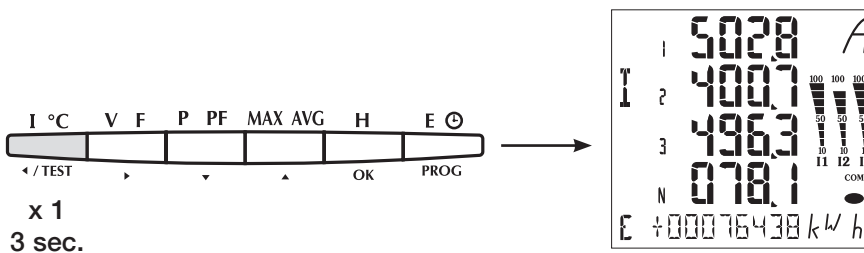
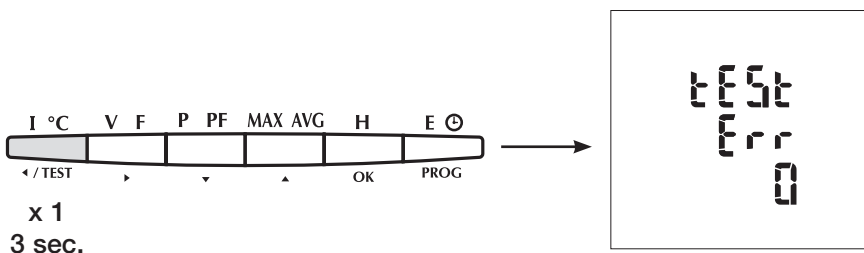

FONCTION DE TEST DU RACCORDEMENT

CONNECTION TEST FUNCTION - ANSCHLUSS FUNCTIONSTEST -
 COLLEGAMENTO PROVA FUNZIONE - AANSLUITING TEST FUNCTIE -
 CONEXIÓN PRUEBA FUNCIÓN - LIGAÇÃO TESTE FUNÇÃO

F Exemple : tEsT Err 2

GB Example : tEsT Err 2

D Beispiel: tEsT Err 2

I Esempio: tEsT Err 2

NL Voorbeeld: tEsT Err 2

E Ejemplo: tEsT Err 2

P Exemplo: tEsT Err 2

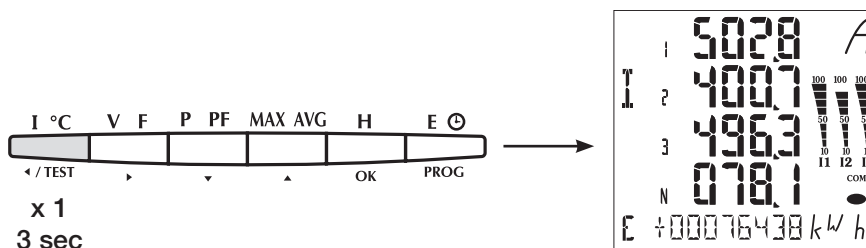
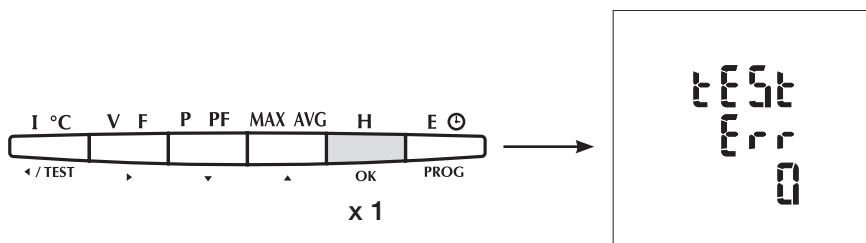
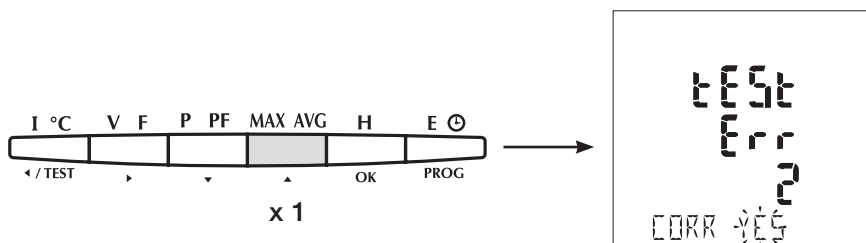
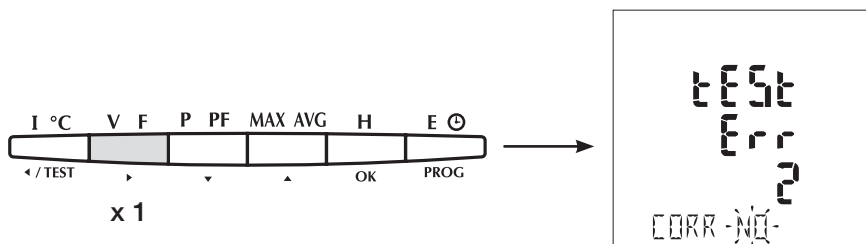
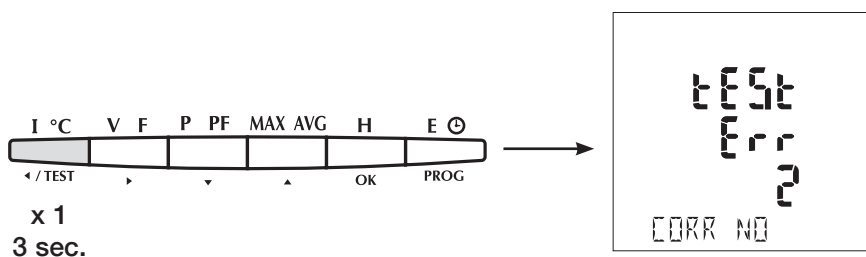

F > 2^{ème} opération de test

Ce menu s'affiche si le produit a déjà été testé. Il est possible de le re-tester intégralement comme indiqué ci-dessous.

GB > second test operation

This menu is displayed if the product has already been tested. You can run a full test again as explained below..

D > Zweiter Testbetrieb

Dieses Menu wird nur angezeigt, wenn das Gerät schon getestet wurde. Es besteht die Möglichkeit, einen komplett neuen Test durchzuführen, wie hier unten beschrieben.

I > 2^a operazione di test

Questo menù è visualizzato se è già stato eseguito almeno una volta il test dei collegamenti. È possibile eseguire nuovamente il test, come indicato di seguito.

NL > 2^e testoperatie

Dit menu verschijnt indien het product reeds getest is. Mogelijkheid om volledig opnieuw te testen zoals hieronder wordt aangeduid.

E > segunda operación de prueba

Este menú aparece si el Test del conexionado a red ya hace sido realizado. Es posible realizar nuevamente una función Test íntegramente como se indicada a continuación:

P > 2^a operação de teste

Este menu aparece se o produto já foi testado. É possível testar totalmente de novo como abaixo indicado.

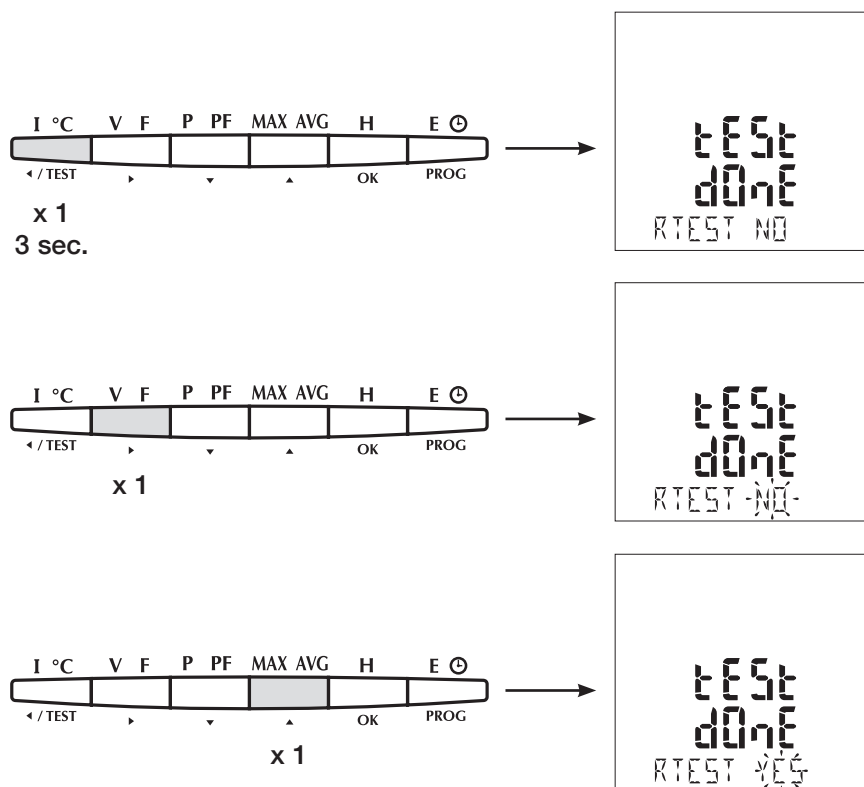

ASSISTANCE

ASSISTANCE - HILFE - ASSISTENZA - ASSISTENTIE -
ASISTENCIA - ASSISTÊNCIA

F

- **Appareil éteint**
Vérifiez l'alimentation auxiliaire
- **Rétroéclairage éteint**
Vérifiez la configuration du rétroéclairage (p. 32)
- **Tensions = 0**
Vérifiez le raccordement
- **Courants = 0 ou erronés**
Vérifiez le raccordement
Vérifiez la configuration du TC
- **Puissances, facteurs de puissance et énergies erronés**
Lancez la fonction de test du raccordement (p. 42)
- **Phases manquantes sur l'afficheur**
Vérifiez la configuration du réseau (p. 21)

D

- **Gerät nicht in Betrieb**
Überprüfen Sie die Hilfsversorgung
- **Hintergrundbeleuchtung erloschen**
Überprüfen Sie die Konfiguration der Hintergrundbeleuchtung (p. 32)
- **Spannungen = 0**
Überprüfen Sie den Anschluß
- **Ströme = 0 oder fehlerhaft**
Überprüfen Sie den Anschluß
Überprüfen Sie die Konfiguration des SW
- **Fehlerhafte Leistungen, Leistungsfaktor und Energien**
Starten Sie die Anschlußtestfunktion (p. 42)
- **Fehlende Phasen auf der Anzeige**
Überprüfen Sie die Konfiguration des (p. 21)

GB

- **Device Switched off**
Check auxiliary supply
- **Backlight switched off**
Check backlight configuration in set up menu (p. 32)
- **Voltage = 0**
Verify the connections
- **Current = 0 or incorrect**
Verify the connections
Verify the configuration of CT's in set up
- **Powers, power-factor and energies false**
Use the test connection function (p. 42)
- **Phases missing on Display**
Check the Network configuration (in set up menu) (p. 21)

I

- **Apparecchio spento**
Verificare l'alimentazione ausiliaria
- **Back light spento**
Verificare la configurazione del Back light (p. 32)
- **Tensioni = 0**
Verificare il collegamento
- **Correnti = 0 o errati**
Verificare il collegamento
Verificare la configurazione del TA
- **Potenze, fattore di potenza e energie errati**
Lanciare la funzione di prova del collegamento (p. 43)
- **Fasi mancanti sullo schermo**
Verificare la configurazione della rete (p. 21)

NL

- **Toestel licht niet op**
Controleer de hulpspanning
- **Achtergrondverlichting licht niet op**
Controleer de instellingen van de achtergrondverlichting (p. 32)
- **Spanningen = 0**
Controleer de aansluiting
- **Stromen = 0 of foutief**
Controleer de aansluiting
Controleer de instelling van de TI
- **Vermogens, arbeidsfactor en energieën foutief**
Start de testfunctie van de aansluiting (p. 43)
- **Ontbreken van fasen op het display**
Controleer de instelling van het net (p. 21)

P

- **Aparelho apagado**
Verificar a alimentação auxiliar
- **Retroiluminação apagado**
Verificar tem configuração do retroiluminação (p. 32)
- **Tensões = 0**
Verificar a conexão
- **Correntes = 0 o errados**
Verificar a conexão
Verificar a configuração do TC
- **Potências, factor de potência e energias errados**
Lançar a função de teste da conexão (p. 44)
- **Fases em falta sobre display**
Verificar a configuração da rede (p. 21)

E

- **Aparato apagado**
Verificar la alimentación auxiliar
- **Retroiluminación apagada**
Verificar la configuración del display retroiluminado (p. 32)
- **Tensiones = 0**
Verificar las conexiones
- **Intensidades = 0 o erróneas**
Verificar las conexiones
Verificar la configuración del TC
- **Potencias, factor de potencia y energías erróneas**
Ejecutar la función test de conexión (p. 43)
- **Ausencia de fases en el display**
Verificar la configuración de la red (p. 21)

CARACTÉRISTIQUES TECHNIQUES

TECHNICAL CHARACTERISTICS - TECHNISCHE DATEN -
CARATTERISTICHE TECNICHE - TECHNISCHE EIGENSCHAPPEN -
CARACTERÍSTICAS TÉCNICAS - CARACTERÍSTICAS TÉCNICAS

F

BOÎTIER

Dimensions :	96 x 96 x 60 mm 96 x 96 x 80 avec tous les modules d'options (DIN 43700)
Raccordement :	à partir de borniers débrochables 2,5 mm ² (tensions et autres) et fixes 6 mm ² (courants)
Indice de protection :	Face avant IP52 et boîtier IP30
Poids :	400 g

AFFICHEUR

Type :	LCD avec rétroéclairage
--------	-------------------------

MESURE

Réseau triphasé (3 ou 4 fils), biphasé (2 fils) et monophasé

TENSION (TRMS)

Mesure directe :	Phases/phases : de 18 à 700 V AC Phase/neutre : de 11 à 404 V AC
Mesure à partir de TP :	• Primaire : jusqu'à 500 kV • Secondaire : 60, 100, 110, 115, 120, 173 et 190 V AC
Affichage	de 0 à 500,0 kV
Surcharge permanente entre phases :	760 V AC
Période d'actualisation :	1 s

COURANT (TRMS)

A partir du TC avec un :	• Primaire : jusqu'à 9995 A • Secondaire : 1 ou 5 A
Courant minimum de mesure	10 mA
Consommation des entrées :	< 0,3 VA
Affichage :	de 0 à 11 kA (1,1 fois la valeur du primaire)
Surcharge permanente :	10 A
Surcharge intermittente :	10 In pendant 1 s
Période d'actualisation :	1 s
Rapport maximum TC x TP :	10 000 000

PUISSANCES

Totales :	0 à 8000 MW/Mvar/MVA
Période d'actualisation :	1 s

FREQUENCE

	de 45,0 à 65,0 Hz
Période d'actualisation :	1 s

ALIMENTATION AUXILIAIRE IEC / CE

110 à 400 V AC 50/60 Hz	± 10 %
120 à 350 V DC	± 20 %
12 à 48 V DC	-6 % / + 20 %
Consommation :	< 10 VA

CONDITIONS D'UTILISATION

TEMPÉRATURE DE FONCTIONNEMENT :	-10° C À + 55° C (14° F À 131° F)
TEMPÉRATURE DE STOCKAGE :	-20° C À + 85° C (-4° F À 158° F)
HUMIDITÉ RELATIVE :	95 %

F

CONFORMITE IEC 61557-12 Edition 1 (08/2007)						
CARACTÉRISTIQUES DU PMD						
Type de caractéristique	Exemples de valeurs caractéristiques possibles				Autres caractéristiques complémentaires	
Fonction (éventuelle) d'évaluation de la qualité de l'alimentation	-				-	
Classification des PMD	SD				-	
Température	K55				-	
Humidité + Altitude	-				-	
Classe de performance de fonctionnement de la puissance active ou de l'énergie active	0,5				-	
CARACTÉRISTIQUES DES FONCTIONS						
Symbole des fonctions	Plage de mesure	Classe de performance de fonctionnement, conformément à la CEI 61557-12 en fonction du KI				Autres caractéristiques complémentaires
		KI	1000	100	10	
P	-	0,5	-	-	2	de -90° à +90°
Qa, Qv	-	1	-	-	2	-
Sa, Sv	-	1	-	-	-	-
Ea	0 à 999999999 kW/h	0,5	-	-	-	De 0,02 à 1,2 In avec PF = 0,5L ou 0,8C
Era, Erv	0 à 999999999 kVar/h	1	-	-	-	De 0,1 à 1,2 In avec sinφ = 0,5 L ou C
Eapa, Eapv	0 à 999999999 kW/h	0,5	-	-	-	-
f	45 à 65 Hz	0,02	-	-	-	-
I	0,1 à 1,2 A pour TC 1A 0,5 à 6 A pour TC 5A	0,2	-	-	-	de 10 à 110% de In (In = 1 ou 5A en fonction du TC)
In, Inc	0,1 à 1,2 A pour TC 1A 0,5 à 6 A pour TC 5A	0,2	-	-	-	Uniquement Calculé de 10 à 110% de In (In = 1 ou 5A en fonction du TC)
U	50 à 600 V phase/phase	0,2	-	-	-	-
PFa, PFv	-	0,5	-	-	-	pour 0,5 < PF < 1
Pst, Plt	-	-	-	-	-	-
Udip	50 à 600 V phase/phase	0,2 ou 0,5	-	-	-	-
Uswl	50 à 600 V phase/phase	0,2 ou 0,5	-	-	-	-
Utr	-	-	-	-	-	-
Uint	50 à 600 V phase/phase	0,5	-	-	-	-
Unba	-	-	-	-	-	-
Unb	-	-	-	-	-	-
Uh	50 à 600 V phase/phase	1	-	-	-	-
THDu	50 à 600 V phase/phase	1	-	-	-	-
THD-Ru	-	-	-	-	-	-
Ih	0,1 à 1,2 A pour TC 1A 0,5 à 6 A pour TC 5A	1	-	-	-	-
THDi	0,1 à 1,2 A pour TC 1A 0,5 à 6 A pour TC 5A	1	-	-	-	-
THD_Ri	-	-	-	-	-	-
Msv	-	-	-	-	-	-

CARACTÉRISTIQUES TECHNIQUES

TECHNICAL CHARACTERISTICS - TECHNISCHE DATEN -
 CARATTERISTICHE TECNICHE - TECHNISCHE EIGENSCHAPPEN -
 CARACTERÍSTICAS TÉCNICAS - CARACTERÍSTICAS TÉCNICAS

F

CARACTÉRISTIQUES DES «FONCTIONS D'ÉVALUATION DE LA QUALITÉ DE L'ALIMENTATION»						
Symbole des fonctions KI	Plage de mesure	Classe de performance de fonctionnement, conformément à la CEI 61557-12 en fonction du KI				Autres caractéristiques complémentaires
		1000	100	10	1	
f	45 à 65 Hz	0,02	-	-	-	-
I	0,1 à 1,2 A pour TC 1A 0,5 à 6 A pour TC 5A	0,2	-	-	-	-
In, Inc	0,1 à 1,2 A pour TC 1A 0,5 à 6 A pour TC 5A	0,5	-	-	-	Uniquement Calculé
U	50 à 600 V phase/phase	0,2	-	-	-	-
Pst, Plt			-	-	-	-
Udip	50 à 600 V phase/phase	0,2 ou 0,5	-	-	-	-
Uswl	50 à 600 V phase/phase	0,2 ou 0,5	-	-	-	-
Uint	50 à 600 V phase/phase	0,5	-	-	-	-
Unba	-		-	-	-	-
Unb	-		-	-	-	-
Uh	50 à 600 V phase/phase	1	-	-	-	-
Ih	0,1 à 1,2 A pour TC 1A 0,5 à 6 A pour TC 5A	1	-	-	-	-
Msv	-	-	-	-	-	-

MARQUAGE CE

LE UPA30/UPA41 SATISFAIT AUX :

- DISPOSITIONS DE LA DIRECTIVE EUROPÉENNE SUR LA COMPATIBILITÉ ÉLECTROMAGNÉTIQUE (CEM) N° 89/336/CEE DU 3 MAI 1989, MODIFIÉE PAR LA DIRECTIVE N° 92/31/CEE DATÉE DU 28 AVRIL 1992 ET PAR LA DIRECTIVE N° 93/68/CEE DU 22 JUILLET 1993.
- À LA DIRECTIVE BASSE TENSION N° 73/23 CEE DU 19 FÉVRIER 1973 MODIFIÉ PAR LA DIRECTIVE N° 93/68/CEE DU 22 JUILLET 1993 MODIFIÉ PAR LA DIRECTIVE N° 2006/95/CE.

COMPATIBILITÉ ÉLECTROMAGNÉTIQUE

IMMUNITÉ AUX DÉCHARGES ÉLECTROSTATIQUES:	IEC 61000-4-2 - NIVEAU III
IMMUNITÉ AUX CHAMPS ÉLECTROMAGNÉTIQUES RAYONNÉS:	IEC 61000-4-3 - NIVEAU III
IMMUNITÉ AUX TRANSITOIRES RAPIDES EN SALVE:	IEC 61000-4-4 - NIVEAU IV
IMMUNITÉ AUX ONDES DE CHOC:	IEC 61000-4-5 - NIVEAU IV
IMMUNITÉ AUX PERTURBATIONS INDUITES PAR LES CHAMPS RADIOÉLECTRIQUES:	IEC 61000-4-6 - NIVEAU III
IMMUNITÉ AUX CHAMPS MAGNÉTIQUES À LA FRÉQUENCE RÉSEAU :	IEC 61000-4-8 - NIVEAU IV
EMISSIONS CONDUITES ET RAYONNÉES:	IEC 61000-6-4 - CLASS B
IMMUNITÉ AUX CREUX ET COUPURES BRÈVES DE TENSION:	IEC 61000-4-11

CLIMAT

TEMPÉRATURE DE FONCTIONNEMENT:	IEC 60068-2-1/IEC 60068-2-2 -10 °C À +55 °C
TEMPÉRATURE DE STOCKAGE :	IEC 60068-2-1/IEC 60068-2-2 -20 °C À +85 °C
HUMIDITÉ:	IEC 60068-2-30 - 95 %
BROUILLARDS SALINS:	IEC 60068-2-52 - 2,5 % NaCl

CARACTÉRISTIQUES MÉCANIQUES

VIBRATION COMPRISE ENTRE 10 ET 50 HZ :	IEC 60068-2-6 - 2 G
--	---------------------

ISOLATION

CATÉGORIE D'INSTALLATION :	III (480VAC PH/PH)
DEGRÉ DE POLLUTION:	2
TENSION DE CHOC ASSIGNÉE:	IEC 60947-1 - V IMP: 4 KV
FACE AVANT :	CLASSE II
SÉCURITÉ ÉLECTRIQUE :	IEC 61010-1

GB**CASE**

Dimensions:	96 x 96 x 60 mm or 96 x 96 x 80 mm with all optional modules (DIN 43700)
Connection:	via 2.5 mm ² disconnectable terminals (voltage and others) and 6 mm ² fixed terminals (current)
IP index:	IP52 (front panel) and IP30 (case)
Weight:	400 gr.

DISPLAY

Type :	Backlit LCD display
--------	---------------------

MEASUREMENTS

Three-phase (3 or 4 wires), two-phase (2 wire) and single-phase networks

VOLTAGE (TRMS)	
Direct measurement:	from 18 to 700 V AC (phase/phase) from 11 to 404 V AC (phase/neutral)
Measurement via PT:	<ul style="list-style-type: none"> • Primary: up to 500 kV • Secondary: 60, 100, 110, 115, 120, 173 and 190 V AC
Display and resolution	from 0 to 500.0 kV
Permanent overload:	760 V AC
Update period:	1 second

CURRENT (TRMS)

Via CT with:	<ul style="list-style-type: none"> • Primary: up to 9995 A • Secondary: 1 or 5 A
Minimum measuring current	10 mA
Input consumption:	< 0.3 VA
Display:	from 0 to 11 kA (1.1 times the primary value)
permanent overload:	10 A
intermittent overload:	10 In / 1 second
Update period:	1 second
Maximum ratio KI x KU:	10 000 000

POWER

Total:	0 to 8000 MW/Mvar/MVA
Update period:	1 second

FREQUENCY

	from 45,0 to 65,0 Hz
Update period:	1 second

AUXILIARY SUPPLY IEC / CE

110 to 400 V AC 50/60 Hz	± 10 %
120 to 350 V DC	± 20 %
12 to 48 V DC	-6 % / + 20 %
Consumption:	< 10 VA

OPERATING CONDITIONS

Operating temperature:	-10° to + 55°C (14° to 131°F)
Storage temperature:	-20° to + 85°C (-4° to 158°F)
Relative humidity:	95 %

CARACTÉRISTIQUES TECHNIQUES

TECHNICAL CHARACTERISTICS - TECHNISCHE DATEN -
 CARATTERISTICHE TECNICHE - TECHNISCHE EIGENSCHAPPEN -
 CARACTERÍSTICAS TÉCNICAS - CARACTERÍSTICAS TÉCNICAS

GB

CONFORMITE IEC 61557-12 Edition 1 (08/2007)						
CARACTÉRISTIQUES DU PMD						
Type of specification	Examples of possible specification values	Other additional specifications				
Supply quality evaluation function (optional)	-	-				
PMD classification	SD	-				
Setpoint	K55	-				
Humidity + Altitude	-	-				
Operating performance class for active power or active energy (if function available)	0,5	-				
CARACTÉRISTIQUES DES FONCTIONS						
Symbols for functions	Measurement range	Operating performance class, according to CEI 61557-12				Other additional specifications
		1000	100	10	1	
KI						
P	-	0,5	-	-	2	from -90° to +90°
Qa, Qv	-	1	-	-	2	-
Sa, Sv	-	1	-	-	-	-
Ea	0 to 99999999 kW/h	0,5	-	-	-	from 0,02 to 1,2 In with PF = 0,5L or 0,8C
Era, Erv	0 to 99999999 kVar/h	1	-	-	-	from 0,1 to 1,2 In with sinφ = 0,5 L or C
Eapa, Eapv	0 to 99999999 kW/h	0,5	-	-	-	-
f	45 to 65 Hz	0,02	-	-	-	-
I	0,1 to 1,2 A for TC 1A 0,5 to 6 A for TC 5A	0,2	-	-	-	from 10 to 110% / In (In = 1 or 5A according to CT)
In, Inc	0,1 to 1,2 A for TC 1A 0,5 to 6 A for TC 5A	0,2	-	-	-	10 to 110% / In (In = 1 or 5A according to CT)
U	50 to 600 V (phase/phase)	0,2	-	-	-	-
PFa ,PFv	-	0,5	-	-	-	pour 0,5< PF<1
Pst, Plt	-	-	-	-	-	-
Udip	50 to 600 V (phase/phase)	0,2 ou 0,5	-	-	-	-
Uswl	50 to 600 V (phase/phase)	0,2 ou 0,5	-	-	-	-
Utr	-	-	-	-	-	-
Uint	50 to 600 V (phase/phase)	0,5	-	-	-	-
Unba	-	-	-	-	-	-
Unb	-	-	-	-	-	-
Uh	50 to 600 V (phase/phase)	1	-	-	-	-
THDu	50 to 600 V (phase/phase)	1	-	-	-	-
THD-Ru	-	-	-	-	-	-
Ih	0,1 to 1,2 A for TC 1A 0,5 to 6 A for TC 5A	1	-	-	-	-
THDi	0,1 to 1,2 A for TC 1A 0,5 to 6 A for TC 5A	1	-	-	-	-
THD_Ri	-	-	-	-	-	-
Msv	-	-	-	-	-	-

GB

CARACTÉRISTIQUES DES «FONCTIONS D'ÉVALUATION DE LA QUALITÉ DE L'ALIMENTATION»						
Symbols for functions	Measurement range	Operating performance class, according to CEI 61557-12				Other additional specifications
		1000	100	10	1	
KI						
f	45 to 65 Hz	0,02	-	-	-	-
I	0,1 to 1,2 A for TC 1A 0,5 to 6 A for TC 5A	0,2	-	-	-	-
In, Inc	0,1 to 1,2 A for TC 1A 0,5 to 6 A for TC 5A	0,5	-	-	-	-
U	50 to 600 V (phase/phase)	0,2	-	-	-	-
Pst, Plt			-	-	-	-
Udip	50 to 600 V (phase/phase)	0,2 or 0,5	-	-	-	-
Uswl	50 to 600 V (phase/phase)	0,2 or 0,5	-	-	-	-
Uint	50 to 600 V (phase/phase)	0,5	-	-	-	-
Unba	-		-	-	-	-
Unb	-		-	-	-	-
Uh	50 to 600 V (phase/phase)	1	-	-	-	-
Ih	0,1 to 1,2 A for TC 1A 0,5 to 6 A for TC 5A	1	-	-	-	-
Msv	-	-	-	-	-	-

CE MARKING

The UPA30/UPA41 complies with :

- The requirements of the European directive on electromagnetic compatibility (EMC) no. 89/336/CEE dated 3 May 1989, modified by directive no. 92/31/CEE dated 28 April 1992 and by directive no. 93/68/CEE dated 22 July 1993.
- Low voltage directive no. 73/23/CEE dated 19 February 1973, modified by directive no. 93/68/CEE dated 22 July 1993 modified by directive no. 2006/95/CE.

ELECTROMAGNETIC COMPATIBILITY

Immunity to electrostatic discharges:	IEC 61000-4-2 - Level III
Immunity to radiated radio-frequency fields:	IEC 61000-4-3 - Level III
Immunity to electrical fast transients/bursts:	IEC 61000-4-4 - Level IV
Immunity to impulse waves:	IEC 61000-4-5 - Level IV
Immunity to conducted disturbances:	IEC 61000-4-6 - Level III
Immunity to power frequency magnetic fields:	IEC 61000-4-8 - Level IV
Conducted and radiated emissions:	IEC 61000-6-4 - Class B
Immunity to voltage dips and short interruptions:	IEC 61000-4-11

CLIMATE

Operating-temperature range:	IEC 60068-2-1/IEC 60068-2-2 -10 °C to +55 °C
Storage temperature range:	IEC 60068-2-1/IEC 60068-2-2 -20 °C to +85 °C
Humidity:	IEC 60068-2-30 - 95 %
Saling fog:	IEC 60068-2-52 - 2,5 % NaCl

MECHANICAL CHARACTERISTICS

Vibration from 10 to 50 Hz :	IEC 60068-2-6 - 2 g
------------------------------	---------------------

INSULATION

Installation category:	III (480VAC ph/ph)
Degree of pollution:	2
Rated impulse withstand voltage:	IEC 60947-1 - V imp: 4 kV
Front face:	Classe II
Electric security:	IEC 61010-1

CARACTÉRISTIQUES TECHNIQUES

TECHNICAL CHARACTERISTICS - TECHNISCHE DATEN -
CARATTERISTICHE TECNICHE - TECHNISCHE EIGENSCHAPPEN -
CARACTERÍSTICAS TÉCNICAS - CARACTERÍSTICAS TÉCNICAS

D

GEHÄUSE

Abmessungen:	96x96x60 oder 80 mit sämtlichen Modulen (DIN 43700)
Anschluß:	über herausziehbare Klemmleisten 2,5 mm ² (Spannungen und andere) und feste Klemmleisten 6 mm ² (Ströme).
Schutzgrad:	Frontseite IP52 und Gehäuse IP30
Gewicht:	400 gr

ANZEIGE

Typ:	LCD-Anzeige von hinten beleuchtet
------	-----------------------------------

MESSUNG

Netz: dreiphasig (3 oder 4 Leiter), zweiphasig (2 Leiter) und einphasig

SPANNUNGSWERTE (TRMS)

Direkt:	Phase/Phase: von 18 bis 700 V AC Phase/Nulleiter: von 11 bis 404 V AC
Über Spannungswandler:	• Primär: bis 500 kV • Sekundär: 60, 100, 110, 115, 120, 173 und 190 V AC
Anzeige und Auflösung:	von 0 bis 500,0 kV
Anhaltende Überlast:	760 V AC
Aktualisierung der Anzeige:	1 Sekunde

STROMWERTE (TRMS)

Über Stromwandler:	• Primär: bis 9995 A • Sekundär: 1 oder 5 A
Minimaler Messstrom	10 mA
Bedarf der Eingänge:	< 0,3 VA
Anzeige:	von 0 bis 11 kA (1,1 x Primärwert)
Anhaltende Überlast:	10 A
Kurzzeitige Überlast:	10 In während 1 Sekunde
Aktualisierung der Messung:	1 Sekunde
KI x KU:	10 000 000

LIESTUNGSWERTE

Insgesamt:	0 bis 8000 MW/Mvar/MVA
Aktualisierung der Messung:	1 Sekunde

FREQUENZWERTE

	von 45,0 bis 65,0 Hz
Aktualisierung der Messung:	1 Sekunde

HILFSSPANNUNG IEC / CE

110 bis 400 V AC bei 50/60 Hz	± 10 %
120 bis 350 V DC :	± 20 %
12 bis 48 V DC	-6 % / + 20 %
Bedarf:	< 10 VA

BETRIEBSBEDINGUNGEN

Betriebstemperatur:	-10° C bis + 55° C (14° F bis 131° F)
Lagerungstemperatur:	-20° C bis + 85° C (-4° F bis 158° F)
Relative Luftfeuchtigkeit:	95%

D

IEC 61557-12 KONFORMITÄT Edition 1 (08/2007)						
MERKMALE DES PMD						
Merkmaltyp	Beispiele möglicher Kennwerte					Zusätzliche Merkmale
(Eventuelle) Funktion zur Ermittlung der Stromversorgungsqualität	-					-
Klassifizierung des PMD	SD					-
Temperatur	K55					-
Feuchte + Höhe	-					-
Betriebsleistungsklasse der Wirkleistung oder der Wirkenergie (wenn Funktion verfügbar)	0,5					-
FUNKTIONSMERKMALE						
Funktionssymbole	Messbereich	Betriebsleistungsklasse, gemäß der Norm CEI 61557-12				Zusätzliche Merkmale
		1000	100	10	1	
KI						
P	-	0,5	-	-	2	von -90° bis +90°
Qa, Qv	-	1	-	-	2	-
Sa, Sv	-	1	-	-	-	-
Ea	0 bis 99999999 kW/h	0,5	-	-	-	von 0,02 bis 1,2 In mit PF = 0,5L oder 0,8C
Era, Erv	0 bis 99999999 kVar/h	1	-	-	-	von 0,1 bis 1,2 In mit SinPhi = 0,5 L oder C
Eapa, Eapv	0 bis 99999999 kW/h	0,5	-	-	-	-
f	45 bis 65 Hz	0,02	-	-	-	-
I	0,1 bis 1,2 A für TC 1A 0,5 bis 6 A für TC 5A	0,2	-	-	-	von 10 bis 110% von In (In = 1 oder 5A entsprechend Stromwandler)
In, Inc	0,1 bis 1,2 A für TC 1A 0,5 bis 6 A für TC 5A	0,2	-	-	-	von 10 bis 110% von In (In = 1 oder 5A entsprechend Stromwandler)
U	50 bis 600 V phase/ phase	0,2	-	-	-	-
PFa ,PFv	-	0,5	-	-	-	für 0,5< PF<1
Pst, Plt	-	-	-	-	-	-
Udip	50 bis 600 V Phase/Phase	0,2 oder 0,5	-	-	-	-
Uswl	50 bis 600 V Phase/Phase	0,2 oder 0,5	-	-	-	-
Utr	-	-	-	-	-	-
Uint	50 bis 600 V Phase/Phase	0,5	-	-	-	-
Unba	-	-	-	-	-	-
Unb	-	-	-	-	-	-
Uh	50 bis 600 V Phase/Phase	1	-	-	-	-
THDu	50 bis 600 V Phase/Phase	1	-	-	-	-
THD-Ru	-	-	-	-	-	-
Ih	0,1 bis 1,2 A für TC 1A 0,5 bis 6 A für TC 5A	1	-	-	-	-
THDi	0,1 bis 1,2 A für TC 1A 0,5 bis 6 A für TC 5A	1	-	-	-	-
THD_Ri	-	-	-	-	-	-
Msv	-	-	-	-	-	-

CARACTÉRISTIQUES TECHNIQUES

TECHNICAL CHARACTERISTICS - TECHNISCHE DATEN -
 CARATTERISTICHE TECNICHE - TECHNISCHE EIGENSCHAPPEN -
 CARACTERÍSTICAS TÉCNICAS - CARACTERÍSTICAS TÉCNICAS

D

MERKMALE DER «FUNKTIONEN ZUR ERMITTLUNG DER STROMVERSORGUNGSQUALITÄT»						
Funktionssymbole	Messbereich	Betriebsleistungsstufe, gemäß der Norm CEI 61557-12				Zusätzliche Merkmale
KI		1000	100	10	1	
f	45 bis 65 Hz	0,02	-	-	-	-
I	0,1 bis 1,2 A für TC 1A 0,5 bis 6 A für TC 5A	0,2	-	-	-	-
In, Inc	0,1 bis 1,2 A für TC 1A 0,5 bis 6 A für TC 5A	0,5	-	-	-	-
U	50 bis 600 V Phase/Phase	0,2	-	-	-	-
Pst, Plt			-	-	-	-
Udip	50 bis 600 V Phase/Phase	0,2 oder 0,5	-	-	-	-
Uswl	50 bis 600 V Phase/Phase	0,2 oder 0,5	-	-	-	-
Uint	50 bis 600 V Phase/Phase	0,5	-	-	-	-
Unba	-		-	-	-	-
Unb	-		-	-	-	-
Uh	50 bis 600 V Phase/Phase	1	-	-	-	-
Ih	0,1 bis 1,2 A für TC 1A 0,5 bis 6 A für TC 5A	1	-	-	-	-
Msv	-		-	-	-	-

EG-KENNZEICHEN

The UPA30/UPA41 complies with :

- The requirements of the European directive on electromagnetic compatibility (EMC) no. 89/336/CEE dated 3 May 1989, modified by directive no. 92/31/CEE dated 28 April 1992 and by directive no. 93/68/CEE dated 22 July 1993.
- Low voltage directive no. 73/23/CEE dated 19 February 1973, modified by directive no. 93/68/CEE dated 22 July 1993 modified by directive no. 2006/95/CE.

ELEKTROMAGNETISCHE VEREINBARKEIT

Immunity to electrostatic discharges:	IEC 61000-4-2 - Level III
Immunity to radiated radio-frequency fields:	IEC 61000-4-3 - Level III
Immunity to electrical fast transients/bursts:	IEC 61000-4-4 - Level IV
Immunity to impulse waves:	IEC 61000-4-5 - Level IV
Immunity to conducted disturbances:	IEC 61000-4-6 - Level III
Immunity to power frequency magnetic fields:	IEC 61000-4-8 - Level IV
Conducted and radiated emissions:	IEC 61000-6-4 - Class B
Immunity to voltage dips and short interruptions:	IEC 61000-4-11

KLIMA

Operating-temperature range:	IEC 60068-2-1/IEC 60068-2-2 -10 °C to +55 °C
Storage temperature range:	IEC 60068-2-1/IEC 60068-2-2 -20 °C to +85 °C
Humidity:	IEC 60068-2-30 - 95 %
Saling fog:	IEC 60068-2-52 - 2,5 % NaCl

MECHANISCHE DATEN

Vibration from 10 to 50 Hz :	IEC 60068-2-6 - 2 g
------------------------------	---------------------

ISOLATION

Installation category:	III (480VAC ph/ph)
Degree of pollution:	2
Rated impulse withstand voltage:	IEC 60947-1 - V imp: 4 kV
Front face:	Classe II
Electric security:	IEC 61010-1

/

SCATOLA

Dimensioni	96x96x60 96x96x80 con tutti i moduli opzionali (DIN 43700)
Collegamenti	2,5 mm ² per le morsettiere staccabili (tensione e moduli) e da 6 mm ² per quelle fisse (correnti)
Grado di protezione:	Frontale IP52 e Scatola IP30
Peso:	400g

DISPLAY

Tipo:	LCD retroilluminato
-------	---------------------

MISURE

Rete trifase (3 o 4 fili), bifase (2 fili) e monofase

TENSIONE (TRMS)

Misura diretta	Fase/fase: da 18 a 700 V AC Fase/neutro: da 11 a 404 V AC
----------------	--

Misura attraverso un TV:

- Primario: fino a 500 kV
- Secondario: 60, 100, 110, 115, 120, 173 o 190 V AC

Visualizzazione e risoluzione	da 0 a 500,0 kV
-------------------------------	-----------------

Sovraccarico permanente (fase/fase)	760 V AC
-------------------------------------	----------

Periodo di attualizzazione	1 secondo
----------------------------	-----------

CORRENTE (TRMS)

Ingresso da TA con:	• Primario: fino a 9995 A • Secondario: da 1 o 5 A
---------------------	---

Corrente minima di misura	10 mA
---------------------------	-------

Consumo delle entrate	< 0,3 VA
-----------------------	----------

Visualizzazione	da 0 a 11 kA (1,1 volte il valore del primario)
-----------------	---

Sovraccarico permanente	10 A
-------------------------	------

Sovraccarico intermittente	10 In per 1 secondo
----------------------------	---------------------

Periodo di attualizzazione	1 s
----------------------------	-----

Rapporto massimo KTCxKTV	10 000 000
--------------------------	------------

POTENZE

Totale	da 0 a 8000 MW/Mvar/MVA
--------	-------------------------

Periodo di attualizzazione	1 s
----------------------------	-----

FREQUENZA

	da 45,0 a 65,0 Hz
--	-------------------

Periodo di attualizzazione	1 s
----------------------------	-----

ALIMENTAZIONE AUSILIARIA IEC / CE

da 110 a 400 V AC 50/60 Hz	± 10 %
----------------------------	--------

da 120 a 350 V DC	± 20 %
-------------------	--------

12 a 48 V DC	-6% / + 20 %
--------------	--------------

Consumo	< 10 VA
---------	---------

CONDIZIONI DI UTILIZZO

Temperatura di funzionamento	da -10 a + 55°C (da 14° a 131°F)
------------------------------	----------------------------------

Temperatura di conservazione	da -20 a +85°C (da -4° a 158°F)
------------------------------	---------------------------------

Umidità relativa massima	95 %
--------------------------	------

CARACTÉRISTIQUES TECHNIQUES

TECHNICAL CHARACTERISTICS - TECHNISCHE DATEN -
 CARATTERISTICHE TECNICHE - TECHNISCHE EIGENSCHAPPEN -
 CARACTERÍSTICAS TÉCNICAS - CARACTERÍSTICAS TÉCNICAS

I

CONFORMITÀ IEC 61557-12 Edition 1 (08/2007)						
CARATTERISTICHE DEL PMD						
Tipo di caratteristica	Esempi di valori caratteristiche possibili	Altre caratteristiche complementari				
Funzione (eventuale) di valutazione della qualità dell'alimentazione	-	-				
Classificazione dei PMD	SD	-				
Temperatura	K55	-				
Umidità + Altitudine	-	-				
Classe di prestazione di funzionamento della potenza attiva o dell'energia attiva (se la funzione è disponibile)	0,5	-				
CARATTERISTICHE DELLE FUNZIONI						
Simbolo delle funzioni	Intervallo di misura	Classe di prestazione di funzionamento, secondo la norma CEI 61557-12				Altre caratteristiche complementari
		1000	100	10	1	
KI						
P	-	0,5	-	-	2	da -90° a +90°
Qa, Qv	-	1	-	-	2	-
Sa, Sv	-	1	-	-	-	-
Ea	0 a 99999999 kW/h	0,5	-	-	-	da 0,02 a 1,2 In con PF = 0,5L o 0,8C
Era, Erv	0 a 99999999 kVar/h	1	-	-	-	De 0,1 a 1,2 In con SinPhi = 0,5 L o C
Eapa, Eapv	0 a 99999999 kW/h	0,5	-	-	-	-
f	45 a 65 Hz	0,02	-	-	-	-
I	0,1 a 1,2 A per TC 1A 0,5 a 6 A per TC 5A	0,2	-	-	-	da 10 a 110% di In (TC: In = 1 o 5A)
In, Inc	0,1 a 1,2 A per TC 1A 0,5 a 6 A per TC 5A	0,2	-	-	-	da 10 a 110% di In (TC: In = 1 o 5A)
U	50 a 600 V fase/fase	0,2	-	-	-	-
PFa, PFv	-	0,5	-	-	-	per 0,5 < PF < 1
Pst, Plt	-	-	-	-	-	-
Udip	50 a 600 V fase/fase	0,2 ou 0,5	-	-	-	-
Uswl	50 a 600 V fase/fase	0,2 ou 0,5	-	-	-	-
Utr	-	-	-	-	-	-
Uint	50 a 600 V fase/fase	0,5	-	-	-	-
Unba	-	-	-	-	-	-
Unb	-	-	-	-	-	-
Uh	50 a 600 V fase/fase	1	-	-	-	-
THDu	50 a 600 V fase/fase	1	-	-	-	-
THD-Ru	-	-	-	-	-	-
Ih	0,1 a 1,2 A per TC 1A 0,5 a 6 A per TC 5A	1	-	-	-	-
THDi	0,1 a 1,2 A per TC 1A 0,5 a 6 A per TC 5A	1	-	-	-	-
THD_Ri	-	-	-	-	-	-
Msv	-	-	-	-	-	-

/

CARATTERISTICHE DELLE «FUNZIONI DI VALUTAZIONE DELLA QUALITÀ DELL'ALIMENTAZIONE»						
Simbolo delle funzioni	Intervallo di misura	Classe di prestazione di funzionamento, secondo la norma CEI 61557-12				Altre caratteristiche complementari
KI		1000	100	10	1	
f	45 a 65 Hz	0,02	-	-	-	-
I	0,1 a 1,2 A per TC 1A 0,5 a 6 A per TC 5A	0,2	-	-	-	-
In, Inc	0,1 a 1,2 A per TC 1A 0,5 a 6 A per TC 5A	0,5	-	-	-	-
U	50 a 600 V fase/fase	0,2	-	-	-	-
Pst, Plt			-	-	-	-
Udip	50 a 600 V fase/fase	0,2 o 0,5	-	-	-	-
Uswl	50 a 600 V fase/fase	0,2 o 0,5	-	-	-	-
Uint	50 a 600 V fase/fase	0,5	-	-	-	-
Unba	-		-	-	-	-
Unb	-		-	-	-	-
Uh	50 a 600 V fase/fase	1	-	-	-	-
Ih	0,1 a 1,2 A per TC 1A 0,5 a 6 A per TC 5A	1	-	-	-	-
Msv	-	-	-	-	-	-

MARCATURA CE

The UPA30/UPA41 complies with :

- The requirements of the European directive on electromagnetic compatibility (EMC) no. 89/336/CEE dated 3 May 1989, modified by directive no. 92/31/CEE dated 28 April 1992 and by directive no. 93/68/CEE dated 22 July 1993.
- Low voltage directive no. 73/23/CEE dated 19 February 1973, modified by directive no. 93/68/CEE dated 22 July 1993 modified by directive no. 2006/95/CE.

COMPATIBILITÀ ELETTROMAGNETICA

Immunity to electrostatic discharges:	IEC 61000-4-2 - Level III
Immunity to radiated radio-frequency fields:	IEC 61000-4-3 - Level III
Immunity to electrical fast transients/bursts:	IEC 61000-4-4 - Level IV
Immunity to impulse waves:	IEC 61000-4-5 - Level IV
Immunity to conducted disturbances:	IEC 61000-4-6 - Level III
Immunity to power frequency magnetic fields:	IEC 61000-4-8 - Level IV
Conducted and radiated emissions:	IEC 61000-6-4 - Class B
Immunity to voltage dips and short interruptions:	IEC 61000-4-11

CLIMA

Operating-temperature range:	IEC 60068-2-1/IEC 60068-2-2 -10 °C to +55 °C
Storage temperature range:	IEC 60068-2-1/IEC 60068-2-2 -20 °C to +85 °C
Humidity:	IEC 60068-2-30 - 95 %
Saling fog:	IEC 60068-2-52 - 2,5 % NaCl

CARATTERISTICHE MECCANICHE

Vibration from 10 to 50 Hz :	IEC 60068-2-6 - 2 g
------------------------------	---------------------

ISOLAMENTO

Installation category:	III (480VAC ph/ph)
Degree of pollution:	2
Rated impulse withstand voltage:	IEC 60947-1 - V imp: 4 kV
Front face:	Classe II
Electric security:	IEC 61010-1

CARACTÉRISTIQUES TECHNIQUES

TECHNICAL CHARACTERISTICS - TECHNISCHE DATEN -
CARATTERISTICHE TECNICHE - TECHNISCHE EIGENSCHAPPEN -
CARACTERÍSTICAS TÉCNICAS - CARACTERÍSTICAS TÉCNICAS

NL

BEHUIZING

Afmetingen:	96 x 96 x 60 mm of 96 x 96 x 80 met alle optionele modules (DIN 43700)
Aansluiting:	via afneembare klemmenstroken 2,5 mm ² (spanningen en andere) en vaste klemmenstroken 6 mm ² (stromen)
Beschermingsindex:	Voorzijde IP52 en kast IP30
Gewicht:	400 gr

DISPLAY

Type:	LCD met backlight
-------	-------------------

METINGEN

Driefasennet (3 of 4 draden), tweefasennet (2 draden) en enkelfasennet

SPANNING (TRMS)

Directe meting:	Fase/fase: van 18 tot 700 V AC Fase/nul: van 11 tot 404 V AC
Meting via TP:	• Primaire: tot 500 kV • Secundaire: 60, 100, 110, 115, 120, 173 en 190 V AC
Weergave:	0 tot 500,0 kV
Permanente overbelasting:	760 V AC
Updateperiode:	1 seconde

STROOM (TRMS)

Vanaf de stroomtransformator met een:	• Primaire: tot 9995 A • Secundaire: van 1 of 5 A
Minimale meetstroom	10 mA
Verbruik van de ingangen:	< 0,3 VA
Weergave:	van 0 tot 11 kA (1,1 maal de waarde van de primaire)
Permanente overbelasting:	10 A
Intermittente overbelasting:	10 In gedurende 1 seconde
Updateperiode:	1 seconde
Maximum verhouding TC X KTP =	10 000 000

VERMOGENS

Totalen:	0 tot 8000 MW/Mvar/MVA
Updateperiode:	1 seconde

FREQUENTIE:

	van 45,0 tot 65,0 Hz
Updateperiode:	1 seconde

HULPVOEDING IEC / CE

110 tot 400 V AC: bij 50/60 Hz	± 10 %
120 tot 350 V DC:	± 20 %
12 tot 48 V DC	-6 % / + 20 %
Verbruik:	< 10 VA

GEBRUIKSVOORWAARDEN

Bedrijfstemperatuur:	-10° tot + 55°C (14° tot 131°F)
Opslagtemperatuur:	-20° tot + 85°C (-4° tot 158°F)
Relatieve vochtigheid:	95 %

NL

CONFORMITEIT IEC 61557-12 Edition 1 (08/2007)						
KENMERKEN VAN DE PMD						
Type van het kenmerk	Voorbeelden van mogelijke kenmerkende waarden	Andere aanvullende kenmerken				
Eventuele functie voor de beoordeling van de kwaliteit van de voeding	-	-				
Classificatie van de PMD	SD	-				
Temperatuur	K55	-				
Vochtigheid + Hoogte	-	-				
Prestatieklasse van de werking van het actieve vermogen of van de actieve energie (indien functie beschikbaar)	0,5	-				
KENMERKEN VAN DE FUNCTIES						
Symbol van de functies	Meetbereik	Prestatieklasse van de werking, conform aan CEI 61557-12				Andere aanvullende kenmerken
		1000	100	10	1	
KL						
P	-	0,5	-	-	2	van -90° tot +90°
Qa, Qv	-	1	-	-	2	-
Sa, Sv	-	1	-	-	-	-
Ea	0 tot 999999999 kW/h	0,5	-	-	-	van 0,02 tot 1,2 In met PF = 0,5L of 0,8C
Era, Erv	0 tot 999999999 kVar/h	1	-	-	-	van 0,1 tot 1,2 In met SinPhi = 0,5 L of C
Eapa, Eapv	0 tot 999999999 kW/h	0,5	-	-	-	-
f	45 tot 65 Hz	0,02	-	-	-	-
I	0,1 tot 1,2 A voor TC 1A 0,5 tot 6 A voor TC 5A	0,2	-	-	-	van 10 tot 110% van In (In = TC: 1 of 5A)
In, Inc	0,1 tot 1,2 A voor TC 1A 0,5 tot 6 A voor TC 5A	0,2	-	-	-	van 10 tot 110% van In (In = TC: 1 of 5A)
U	50 tot 600 V fase/fase	0,2	-	-	-	-
PFa, PFv	-	0,5	-	-	-	voor 0,5 < PF < 1
Pst, Plt	-	-	-	-	-	-
Udip	50 tot 600 V fase/fase	0,2 of 0,5	-	-	-	-
Uswl	50 tot 600 V fase/fase	0,2 of 0,5	-	-	-	-
Utr	-	-	-	-	-	-
Uint	50 tot 600 V fase/fase	0,5	-	-	-	-
Unba	-	-	-	-	-	-
Unb	-	-	-	-	-	-
Uh	50 tot 600 V fase/fase	1	-	-	-	-
THDu	50 tot 600 V fase/fase	1	-	-	-	-
THD-Ru	-	-	-	-	-	-
Ih	0,1 tot 1,2 A voor TC 1A 0,5 tot 6 A voor TC 5A	1	-	-	-	-
THDi	0,1 tot 1,2 A voor TC 1A 0,5 tot 6 A voor TC 5A	1	-	-	-	-
THD_Ri	-	-	-	-	-	-
Msv	-	-	-	-	-	-

CARACTÉRISTIQUES TECHNIQUES

TECHNICAL CHARACTERISTICS - TECHNISCHE DATEN -
 CARATTERISTICHE TECNICHE - TECHNISCHE EIGENSCHAPPEN -
 CARACTERÍSTICAS TÉCNICAS - CARACTERÍSTICAS TÉCNICAS

NL

KENMERKEN VAN DE «FUNCTIES VOOR DE BEOORDELING VAN DE KWALITEIT VAN DE VOEDING»						
Symbol van de functies	Meetbereik	Prestatieklasse van de werking, conform aan CEI 61557-12				Andere aanvullende kenmerken
KI		1000	100	10	1	
f	45 tot 65 Hz	0,02	-	-	-	-
l	0,1 tot 1,2 A voor TC 1A 0,5 tot 6 A voor TC 5A	0,2	-	-	-	-
In, Inc	0,1 tot 1,2 A voor TC 1A 0,5 tot 6 A voor TC 5A	0,5	-	-	-	-
U	50 tot 600 V fase/fase	0,2	-	-	-	-
Pst, Plt			-	-	-	-
Udip	50 tot 600 V fase/fase	0,2 of 0,5	-	-	-	-
Uswl	50 tot 600 V fase/fase	0,2 of 0,5	-	-	-	-
Uint	50 tot 600 V fase/fase	0,5	-	-	-	-
Unba	-		-	-	-	-
Unb	-		-	-	-	-
Uh	50 tot 600 V fase/fase	1	-	-	-	-
Ih	0,1 tot 1,2 A voor TC 1A 0,5 tot 6 A voor TC 5A	1	-	-	-	-
Msv	-	-	-	-	-	-

EG-MARKERING

The **UPA30/UPA41** complies with :

- The requirements of the European directive on electromagnetic compatibility (EMC) no. 89/336/CEE dated 3 May 1989, modified by directive no. 92/31/CEE dated 28 April 1992 and by directive no. 93/68/CEE dated 22 July 1993.
- Low voltage directive no. 73/23/CEE dated 19 February 1973, modified by directive no. 93/68/CEE dated 22 July 1993 modified by directive no. 2006/95/CE.

ELEKTROMAGNETISCHE VERENIGBAARHEID

Immunity to electrostatic discharges:	IEC 61000-4-2 - Level III
Immunity to radiated radio-frequency fields:	IEC 61000-4-3 - Level III
Immunity to electrical fast transients/bursts:	IEC 61000-4-4 - Level IV
Immunity to impulse waves:	IEC 61000-4-5 - Level IV
Immunity to conducted disturbances:	IEC 61000-4-6 - Level III
Immunity to power frequency magnetic fields:	IEC 61000-4-8 - Level IV
Conducted and radiated emissions:	IEC 61000-6-4 - Class B
Immunity to voltage dips and short interruptions:	IEC 61000-4-11

KLIMAAT

Operating-temperature range:	IEC 60068-2-1/IEC 60068-2-2 -10 °C to +55 °C
Storage temperature range:	IEC 60068-2-1/IEC 60068-2-2 -20 °C to +85 °C
Humidity:	IEC 60068-2-30 - 95 %
Saling fog:	IEC 60068-2-52 - 2,5 % NaCl

MACHINALE EIGENSCHAPPEN

Vibration from 10 to 50 Hz :	IEC 60068-2-6 - 2 g
------------------------------	---------------------

ISOLATIE

Installation category:	III (480VAC ph/ph)
Degree of pollution:	2
Rated impulse withstand voltage:	IEC 60947-1 - V imp: 4 kV
Front face:	Classe II
Electric security:	IEC 61010-1

E

CAJA

Dimensiones:	96x96x60 o 80 con todos los módulos de opciones (DIN 43700)
Conexión	a partir de las cajas de bornes móviles 2,5 mm ² (tensiones y otros) y fijas 4 mm ² (intensidades)
Índice de protección:	Cara frontal IP52 y caja IP30
Peso:	400 gr

VISUALIZADOR

Tipo:	LCD con retroiluminación
-------	--------------------------

MEDIDAS

Red trifásica (3 o 4 hilos), bifásica (2 hilos) y monofásica

TENSIÓN (TRMS)

Medida directa:	Fase/fase	de 18 a 700 V AC
	Fase/neutro	de 11 a 404 V AC
Medida a partir de TP:	• Primario	hasta 500 kV
	• Secundario:	60, 100, 110, 115, 120, 173 y 190 V AC
Visualización y resolución		de 0 a 500,0 kV
Sobrecarga permanente:		760 V AC
Periodo de actualización:		1 segundo

INTENSIDAD (TRMS)

A partir de transformador de intensidad con un:	• Primario	hasta 9995 A
	• Secundario	de 1 o 5 A
Corriente mínima de medida		10 mA
Consumo des entradas:		< 0,3 VA
Visualización		de 0 a 11 kA (1,1 veces el valor del primario)
Sobrecarga permanente:		10 A
Sobrecarga intermitente:		10 In durante 1 segundo
Periodo de actualización:		1 segundo
Relación máxima TC x TP =		10 000 000

POTENCIAS

Totales:	0 a 8000 MW/Mvar/MVA
Periodo de actualización:	1 segundo

FRECUENCIA

	de 45,0 a 65,0 Hz
Periodo de actualización:	1 segundo

ALIMENTACIÓN AUXILIAR IEC / CE

110 a 400 V AC	en 50/60 Hz ± 10 %
120 a 350 V DC	± 20 %
12 a 48 V DC	-6% / + 20 %
Consumo	< 10 VA

CONDICIONES DE UTILIZACIÓN

Temperatura de funcionamiento:	-10° a + 55°C (14° a 131°F)
Temperatura de almacenamiento:	-20° a + 85°C (-4° a 158°F)
Humedad relativa:	95 %

CARACTÉRISTIQUES TECHNIQUES

TECHNICAL CHARACTERISTICS - TECHNISCHE DATEN -

CARATTERISTICHE TECNICHE - TECHNISCHE EIGENSCHAPPEN -

CARACTERÍSTICAS TÉCNICAS - CARACTERÍSTICAS TÉCNICAS

E

CONFORMIDAD CON IEC 61557-12 Edition 1 (08/2007)						
CARACTERÍSTICAS DEL PMD						
Tipo de característica	Ejemplo de valores característicos posibles	Otras características complementarias				
Función (eventual) de evaluación de la calidad de la alimentación	-	-				
Clasificación de los PMD	SD	-				
Temperatura	K55	-				
Humedad + Altitud	-	-				
Clase de rendimiento de funcionamiento de la potencia activa o de la energía activa (si la función se encuentra disponible)	0,5	-				
CARACTERÍSTICAS DE LAS FUNCIONES						
Símbolo de las funciones	Rango de medición	Clase de rendimiento de funcionamiento, según la norma IEC 61557-12				Otras características complementarias
		1000	100	10	1	
KI		1000	100	10	1	
P	-	0,5	-	-	2	de -90° a +90°
Qa, Qv	-	1	-	-	2	-
Sa, Sv	-	1	-	-	-	-
Ea	0 a 999999999 kW/h	0,5	-	-	-	de 0,02 a 1,2 In con PF = 0,5L o 0,8C
Era, Erv	0 a 999999999 kVar/h	1	-	-	-	De 0,1 à 1,2 In con SinPhi = 0,5 L o C
Eapa, Eapv	0 a 999999999 kW/h	0,5	-	-	-	-
f	45 a 65 Hz	0,02	-	-	-	-
I	0,1 a 1,2 A para TC 1A 0,5 a 6 A para TC 5A	0,2	-	-	-	de 10 a 110% de In (In = TC: 1 o 5A)
In, Inc	0,1 a 1,2 A para TC 1A 0,5 a 6 A para TC 5A	0,2	-	-	-	de 10 a 110% de In (In = TC: 1 o 5A)
U	50 a 600 V fase/fase	0,2	-	-	-	-
PFa ,PFv	-	0,5	-	-	-	para 0,5< PF<1
Pst, Plt	-	-	-	-	-	-
Udip	50 a 600 V fase/fase	0,2 o 0,5	-	-	-	-
Uswl	50 a 600 V fase/fase	0,2 o 0,5	-	-	-	-
Utr	-	-	-	-	-	-
Uint	50 a 600 V fase/fase	0,5	-	-	-	-
Unba	-	-	-	-	-	-
Unb	-	-	-	-	-	-
Uh	50 a 600 V fase/fase	1	-	-	-	-
THDu	50 a 600 V fase/fase	1	-	-	-	-
THD-Ru	-	-	-	-	-	-
Ih	0,1 a 1,2 A para TC 1A 0,5 a 6 A para TC 5A	1	-	-	-	-
THDi	0,1 a 1,2 A para TC 1A 0,5 a 6 A para TC 5A	1	-	-	-	-
THD_Ri	-	-	-	-	-	-
Msv	-	-	-	-	-	-

E

CARACTERÍSTICAS DE LAS «FUNCIONES DE EVALUACIÓN DE LA CALIDAD DE LA ALIMENTACIÓN»						
Símbolo de las funciones	Rango de medición	Clase de rendimiento de funcionamiento, según la norma IEC 61557-12				Otras características complementarias
		1000	100	10	1	
KI						
f	45 a 65 Hz	0,02	-	-	-	-
I	0,1 a 1,2 A para TC 1A 0,5 a 6 A para TC 5A	0,2	-	-	-	-
In, Inc	0,1 a 1,2 A para TC 1A 0,5 a 6 A para TC 5A	0,5	-	-	-	-
U	50 a 600 V fase/fase	0,2	-	-	-	-
Pst, Plt			-	-	-	-
Udip	50 a 600 V fase/fase	0,2 o 0,5	-	-	-	-
Uswl	50 a 600 V fase/fase	0,2 o 0,5	-	-	-	-
Uint	50 a 600 V fase/fase	0,5	-	-	-	-
Unba	-		-	-	-	-
Unb	-		-	-	-	-
Uh	50 a 600 V fase/fase	1	-	-	-	-
Ih	0,1 a 1,2 A para TC 1A 0,5 a 6 A para TC 5A	1	-	-	-	-
Msv	-	-	-	-	-	-

MARCADO CE

The UPA30/UPA41 complies with :

- The requirements of the European directive on electromagnetic compatibility (EMC) no. 89/336/CEE dated 3 May 1989, modified by directive no. 92/31/CEE dated 28 April 1992 and by directive no. 93/68/CEE dated 22 July 1993.
- Low voltage directive no. 73/23/CEE dated 19 February 1973, modified by directive no. 93/68/CEE dated 22 July 1993 modified by directive no. 2006/95/CE.

COMPATIBILIDAD ELECTROMAGNÉTICA

Immunity to electrostatic discharges:	IEC 61000-4-2 - Level III
Immunity to radiated radio-frequency fields:	IEC 61000-4-3 - Level III
Immunity to electrical fast transients/bursts:	IEC 61000-4-4 - Level IV
Immunity to impulse waves:	IEC 61000-4-5 - Level IV
Immunity to conducted disturbances:	IEC 61000-4-6 - Level III
Immunity to power frequency magnetic fields:	IEC 61000-4-8 - Level IV
Conducted and radiated emissions:	IEC 61000-6-4 - Class B
Immunity to voltage dips and short interruptions:	IEC 61000-4-11

CLIMAT

Operating-temperature range:	IEC 60068-2-1/IEC 60068-2-2 -10 °C to +55 °C
Storage temperature range:	IEC 60068-2-1/IEC 60068-2-2 -20 °C to +85 °C
Humidity:	IEC 60068-2-30 - 95 %
Saling fog:	IEC 60068-2-52 - 2,5 % NaCl

CARACTERÍSTICAS MECÁNICAS

Vibration from 10 to 50 Hz :	IEC 60068-2-6 - 2 g
------------------------------	---------------------

AISLAMIENTO

Installation category:	III (480VAC ph/ph)
Degree of pollution:	2
Rated impulse withstand voltage:	IEC 60947-1 - V imp: 4 kV
Front face:	Classe II
Electric security:	IEC 61010-1

UPA30/UPA41

CARACTÉRISTIQUES TECHNIQUES

TECHNICAL CHARACTERISTICS - TECHNISCHE DATEN -
CARATTERISTICHE TECNICHE - TECHNISCHE EIGENSCHAPPEN -
CARACTERÍSTICAS TÉCNICAS - CARACTERÍSTICAS TÉCNICAS

P

CAIXA

Dimensões:	96X96X60 ou 80 com todos os módulos de opções (DIN 43700)
Ligação	a partir de blocos descartáveis 2,5 mm ² (tensões e outras) e fixas 6 mm ² (correntes)
Índice de protecção:	Face dianteira IP52 e caixa IP30
Peso:	400 gr

VISUALIZADOR

Tipo :	LCD com retroiluminação
--------	-------------------------

MEDIDAS

Rede trifásica (3 ou 4 fios), bifásica (2 fios) e monofásica

TENSÃO (TRMS)

Medida directa:	Fase/fase	de 18 a 700 V AC
	Fase/neutro	de 11 a 404 V AC
Medida a partir do Transformador de tensão com um:	• Primário	até 500 kV
	• Secundário:	60, 100, 110, 115, 120, 173 e 190 V AC
Visualização e resolução	de 0 a 500,0 kV	
Sobrecarga permanente:	760 V AC	
Período de actualização:	1 segundo	

CORRENTE (TRMS)

A partir do transformador de corrente com um:	• Primário	até 9995 A
	• Secundário	de 1 ou 5 A
Corrente mínima de medida	10 mA	
Corrente mínima de medidaConsumo das entradas:	< 0,3 VA	
Visualização	de 0 a 11 kA (1, prima 1 vez o valor do primário)	
Sobrecarga permanente:	10 A	
Sobrecarga intermitente:	10 In durante 1 segundo	
Período de actualização:	1 segundo	
Relatório máximo TC X TP =	10 000 000	

POTÊNCIAS

Totais:	0 à 8000 MW/Mvar/MVA
Período de actualização:	1 segundo

FREQUÊNCIA

	de 45,0 a 65,0 Hz
Período de actualização:	1 segundo

ALIMENTAÇÃO AUXILIAR IEC / CE

110 a 400 V AC	em 50/60 Hz ± 10 %
120 a 350 V DC	± 20 %
12 a 48 V DC	-6 % / + 20 %
Consumo	< 10 VA

CONDIÇÕES DE UTILIZAÇÃO

Temperatura de funcionamento:	-10° a + 55°C (14° a 131°F)
Temperatura de armazenamento:	-20° a + 85°C (-4° a 158°F)
Humidade relativa:	95 %

P

CONFORMIDADE IEC 61557-12 Edition 1 (08/2007)						
CARACTERÍSTICAS DOS PMD						
Tipo de características	Exemplos de valores característicos possíveis	Outras características complementares				
Função (eventual) de avaliação da qualidade da alimentação	-	-				
Classificação dos PMD	SD	-				
Temperatura	K55	-				
Humidade + Altitude	-	-				
Classe de desempenho de funcionamento da potência activa ou da energia activa (se a função estiver disponível)	0,5	-				
CARACTERÍSTICAS DAS FUNÇÕES						
Símbolo das funções	Intervalo de medição	Classe de desempenho de funcionamento, em conformidade com a norma CEI 61557-12				Outras características complementares
		1000	100	10	1	
KI						
P	-	0,5	-	-	2	de -90° a +90°
Qa, Qv	-	1	-	-	2	-
Sa, Sv	-	1	-	-	-	-
Ea	0 a 99999999 kW/h	0,5	-	-	-	de 0,02 a 1,2 In com PF = 0,5L ou 0,8C
Era, Erv	0 a 99999999 kVar/h	1	-	-	-	de 0,1 a 1,2 In com SinPhi = 0,5 L ou C
Eapa, Eapv	0 a 99999999 kW/h	0,5	-	-	-	-
f	45 a 65 Hz	0,02	-	-	-	-
I	0,1 a 1,2 A para TC 1A 0,5 a 6 A para TC 5A	0,2	-	-	-	de 10 a 110% de In (In = TC: 1 ou 5A)
In, Inc	0,1 a 1,2 A para TC 1A 0,5 a 6 A para TC 5A	0,2	-	-	-	de 10 a 110% de In (In = TC: 1 ou 5A)
U	50 a 600 V phase/phase	0,2	-	-	-	-
PFa ,PFv	-	0,5	-	-	-	para 0,5< PF<1
Pst, Plt	-	-	-	-	-	-
Udip	50 a 600 V fase/fase	0,2 ou 0,5	-	-	-	-
Uswl	50 a 600 V fase/fase	0,2 ou 0,5	-	-	-	-
Utr	-	-	-	-	-	-
Uint	50 a 600 V fase/fase	0,5	-	-	-	-
Unba	-	-	-	-	-	-
Unb	-	-	-	-	-	-
Uh	50 a 600 V fase/fase	1	-	-	-	-
THDu	50 a 600 V fase/fase	1	-	-	-	-
THD-Ru	-	-	-	-	-	-
Ih	0,1 a 1,2 A para TC 1A 0,5 a 6 A para TC 5A	1	-	-	-	-
THDi	0,1 a 1,2 A para TC 1A 0,5 a 6 A para TC 5A	1	-	-	-	-
THD_Ri	-	-	-	-	-	-
Msv	-	-	-	-	-	-

CARACTÉRISTIQUES TECHNIQUES

TECHNICAL CHARACTERISTICS - TECHNISCHE DATEN -
 CARATTERISTICHE TECNICHE - TECHNISCHE EIGENSCHAPPEN -
 CARACTERÍSTICAS TÉCNICAS - CARACTERÍSTICAS TÉCNICAS

P

CARACTERÍSTICAS DAS «FUNÇÕES DE AVALIAÇÃO DA QUALIDADE DA ALIMENTAÇÃO»						
Símbolo das funções	Plage de mesure	Classe de desempenho de funcionamento, em conformidade com a norma CEI 61557-12				Outras características complementares
KI		1000	100	10	1	
f	45 a 65 Hz	0,02	-	-	-	-
I	0,1 a 1,2 A para TC 1A 0,5 a 6 A para TC 5A	0,2	-	-	-	-
In, Inc	0,1 a 1,2 A para TC 1A 0,5 a 6 A para TC 5A	0,5	-	-	-	-
U	50 a 600 V fase/fase	0,2	-	-	-	-
Pst, Plt			-	-	-	-
Udip	50 a 600 V fase/fase	0,2 ou 0,5	-	-	-	-
Uswl	50 a 600 V fase/fase	0,2 ou 0,5	-	-	-	-
Uint	50 a 600 V fase/fase	0,5	-	-	-	-
Unba	-		-	-	-	-
Unb	-		-	-	-	-
Uh	50 a 600 V fase/fase	1	-	-	-	-
Ih	0,1 a 1,2 A para TC 1A 0,5 a 6 A para TC 5A	1	-	-	-	-
Msv	-	-	-	-	-	-

MARCAÇÃO CE

The UPA30/UPA41 complies with :

- The requirements of the European directive on electromagnetic compatibility (EMC) no. 89/336/CEE dated 3 May 1989, modified by directive no. 92/31/CEE dated 28 April 1992 and by directive no. 93/68/CEE dated 22 July 1993.
- Low voltage directive no. 73/23/CEE dated 19 February 1973, modified by directive no. 93/68/CEE dated 22 July 1993 modified by directive no. 2006/95/CE.

COMPATIBILIDADE ELECTROMAGNÉTICA

Immunity to electrostatic discharges:	IEC 61000-4-2 - Level III
Immunity to radiated radio-frequency fields:	IEC 61000-4-3 - Level III
Immunity to electrical fast transients/bursts:	IEC 61000-4-4 - Level IV
Immunity to impulse waves:	IEC 61000-4-5 - Level IV
Immunity to conducted disturbances:	IEC 61000-4-6 - Level III
Immunity to power frequency magnetic fields:	IEC 61000-4-8 - Level IV
Conducted and radiated emissions:	IEC 61000-6-4 - Class B
Immunity to voltage dips and short interruptions:	IEC 61000-4-11

CLIMA

Operating-temperature range:	IEC 60068-2-1/IEC 60068-2-2 -10 °C to +55 °C
Storage temperature range:	IEC 60068-2-1/IEC 60068-2-2 -20 °C to +85 °C
Humidity:	IEC 60068-2-30 - 95 %
Saling fog:	IEC 60068-2-52 - 2,5 % NaCl

CARACTERÍSTICAS MECÂNICAS

Vibration from 10 to 50 Hz :	IEC 60068-2-6 - 2 g
------------------------------	---------------------

ISOLAÇÃO

Installation category:	III (480VAC ph/ph)
Degree of pollution:	2
Rated impulse withstand voltage:	IEC 60947-1 - V imp: 4 kV
Front face:	Classe II
Electric security:	IEC 61010-1

LEXIQUE DES ABRÉVIATIONS

GLOSSARY OF ABBREVIATIONS - GLOSSAR DER ABKÜRZUNGEN -
 ELENCO DELLE ABBREVIAZIONI - LIJST VAN AFKORTINGEN -
 LÉXICO DE LAS ABBREVIACIONES - LÉXICO DAS ABBREVIATURAS

F

1BL	Réseau monophasé, 2 fils avec 1 TC
2BL	Réseau biphasé, 2 fils avec 1 TC
3BL	Réseau triphasé équilibré, 3 fils avec 1 TC
3NBL	Réseau triphasé non équilibré, 3 fils avec 2 ou 3 TC
4BL	Réseau triphasé équilibré, 4 fils avec 1 TC
4NBL	Réseau triphasé non équilibré, 4 fils avec 3 ou 4 TC
AUX	Alimentation auxiliaire
AVG	Valeurs moyennes
bACLIt	Démarrage du rétro éclairage sur présence U ou I ou Aux
Ct	Transformateur de courant
Ct In	Transformateur de courant du Neutre
EA-	Energie active négative (-kWh)
EA+	Energie active positive (+kWh)
ER-	Energie réactive négative (-kvarh)
ER+	Energie réactive positive (+kvarh)
ES	Energie apparente (-kVAh)
HOUr	Compteur horaire
HOUr	Démarrage du compteur horaire sur présence U ou I ou Aux
MAX	Valeurs maximales moyennes
MAX P-	Valeur maximale de la puissance active moyenne négative
MAX P+	Valeur maximale de la puissance active moyenne positive
MAX Q-	Valeur maximale de la puissance réactive moyenne négative
MAX Q+	Valeur maximale de la puissance réactive moyenne positive
MAX S	Valeur maximale de la puissance apparente moyenne
nEt	Type de réseau
PF	Facteur de puissance
rSET	Reset
SErI	Numéro de série
SOft	Version logicielle
THD I	Taux de distorsion harmonique des courants
THD In	Taux de distorsion harmonique du courant de neutre
THD U	Taux de distorsion harmonique des tensions composées
THD V	Taux de distorsion harmonique des tensions simples
tIME 4I	Temps d'intégrations des valeurs moyennes et maximales en courant
tIME F	Temps d'intégrations de la valeur moyenne et maximale de la fréquence
tIME P/Q/S	Temps d'intégrations des valeurs moyennes et maximales en puissances
tIME U	Temps d'intégrations des valeurs moyennes et maximales en tension
Ut	Transformateur de tension
Ut PR	Primaire du transformateur de tension
Ut SE	Secondaire du transformateur de tension
🕒	Compteur horaire

GB

1BL	Single-phase network, 2 fils avec 1 TC
2BL	Two-phase network, 2 fils avec 1 TC
3BL	Balanced three-phase network, 3 wires with 1 TC
3NBL	Unbalanced three-phase network, 3 wires with 2 or 3 TC
4BL	Balanced three-phase network, 4 wires with 1 TC
4NBL	Unbalanced three-phase network, 4 wires with 3 or 4 TC
AUX	Auxiliary supply
AVG	Average value
bACLt	LCD start-up (U or I or Aux. Condition)
Ct	Current transformers
Ct In	Neutral current transformer
EA-	Negative active power (-kWh)
EA+	Positive active power (+kWh)
ER-	Negative reactive power (-kvarh)
ER+	Positive reactive power (+kvarh)
ES	Apparent power (-kVAh)
HOUr	Hour run meter
HOUr	Hour meter start-up (U or I or Aux. condition)
MAX	Maximum mean values
MAX P-	Active power maximum negative mean value
MAX P+	Active power maximum positive mean value
MAX Q-	Reactive power maximum negative mean value_A faire valider
MAX Q+	Reactive power maximum positive mean value
MAX S	Effective power maximum mean value
nEt	Network type
PF	Power factor
rSET	Reset
SErI	Serial number
SOft	Software version
THD I	Current harmonic distortion rate
THD In	Neutral current distortion rate
THD U	Phase-to-phase voltage distortion rate
THD V	Phase-to-neutral voltage distortion rate
tIME 4I	Integration times for mean and maximum current values
tIME F	Integration times for mean and maximum frequency values
tIME P/Q/S	Integration times for mean and maximum power values
tIME U	Integration times for mean and maximum voltage values
Ut	Voltage transformer
Ut PR	Voltage transformer primary
Ut SE	Voltage transformer secondary
⌚	Hour run meter

LEXIQUE DES ABRÉVIATIONS

GLOSSARY OF ABBREVIATIONS - GLOSSAR DER ABKÜRZUNGEN -
 ELENCO DELLE ABBREVIAZIONI - LIJST VAN AFKORTINGEN -
 LÉXICO DE LAS ABBREVIACIONES - LÉXICO DAS ABBREVIATURAS

D

1BL	Einphasennetz, 2 Leiter mit 1 TC
2BL	Zweiphasennetz, 2 Leiter mit 1 TC
3BL	Dreiphasennetz mit gleicher Belastung, 3 Leiter mit 1 TC
3NBL	Dreiphasennetz mit ungleicher Belastung, 3 Leiter mit 2 oder 3 TC
4BL	Dreiphasennetz mit gleicher Belastung, 4 Leiter mit 1 TC
4NBL	Dreiphasennetz mit ungleicher Belastung, 4 Leiter mit 3 oder 4 TC
AUX	Hilfsspannung
AVG	Durchschnittswerte
bACLIt	Parametrierung der Hintergrundbeleuchtung wahlweise auf U oder I oder Aux
Ct	Stromwandler
Ct In	Stromwandler für den Neutralleiter
EA-	Negative Wirkenergie (-kWh)
EA+	Positive Wirkenergie(+kWh)
ER-	Negative Blindenergie (-kvarh)
ER+	Positive Blindenergie (+kvarh)
ES	Scheinenergie (-kVAh)
HOUr	Betriebsstundenzähler
HOUr	Parametrierung des Betriebsstundenzählers wahlweise auf U oder I oder Aux
MAX	Maximale Durchschnittswerte
MAX P-	Maximalwert der negativen Mittelwerte der Wirkleistung
MAX P+	Maximalwert der positiven Mittelwerte der Wirkleistung
MAX Q-	Maximalwert der negativen Mittelwerte der Blindleistung
MAX Q+	Maximalwert der positiven Mittelwerte der Blindleistung
MAX S	Maximalwert der Mittelwerte der Scheinleistung
nEt	Netzart
PF	Leistungsfaktor
rSET	Reset
SErI	Serien-Nr.
SOft	Softwareversion
THD I	Klirrfaktor der Ströme
THD In	Klirrfaktor des Neutralleiterstromes
THD U	Klirrfaktor der verketteten Spannungen
THD V	Klirrfaktor der unverketteten Spannungen
tIME 4I	Integrationszeit der Durchschnitts- und Maximalwerte des Stroms
tIME F	Integrationszeit der Durchschnitts- und Maximalwerte der Frequenz
tIME P/Q/S	Integrationszeit der Durchschnitts- und Maximalwerte der Leistungs
tIME U	Integrationszeit der Durchschnitts- und Maximalwerte der Spannung
Ut	Spannungswandler
Ut PR	Spannungswandler-Primärseite
Ut SE	Spannungswandler-Sekundärseite
🕒	Betriebsstundenzähler

/

1BL	Rete monofase, 2 fili con 1 TC
2BL	Rete bifase, 2 fili con 1 TC
3BL	Rete trifase equilibrata, 3 fili con 1 TC
3NBL	Rete trifase NON equilibrata , 3 fili con 2 o 3 TC
4BL	Rete trifase equilibrata, 4 fili con 1 TC
4NBL	Rete trifase NON equilibrata , 4 fils con 3 o 4 TC
AUX	Alimentazione ausiliaria
AVG	Valori medi
bACLt	Retroilluminazione associata alla presenza tensione, corrente o alimentazione ausiliaria
Ct	trasformatore di corrente
Ct In	trasformatore di corrente del neutro
EA-	Energia attiva negativa (-kWh)
EA+	Energia attiva positiva (+kWh)
ER-	Energia reattiva negativa (-kvarh)
ER+	Energia reattiva positiva (+kvarh)
ES	Energia apparente (-kVAh)
HOUr	Contatore orario
HOUr	Contatore orario associato alla presenza tensione, corrente o alimentazione ausiliaria
MAX	Massimi valori medi
MAX P-	Massima potenza attiva media negativa
MAX P+	Massima potenza attiva media positiva
MAX Q-	Massima potenza reattiva media negativa
MAX Q+	Massima potenza reattiva media positiva
MAX S	Massima potenza apparente media
nEt	Tipo di rete
PF	fattore di potenza
rSET	Reset
SErI	Numero di serie
SOft	Versione software
THD I	THD% delle correnti di fase
THD In	THD% della corrente di neutro
THD U	THD% delle tensioni concatenate
THD V	THD% delle tensioni di fase
tIME 4I	Tempo d'integrazione per il calcolo delle correnti medie e max.
tIME F	Tempo d'integrazione per il calcolo della frequenza media e max.
tIME P/Q/S	Tempo d'integrazione per il calcolo delle potenze medie e max.
tIME U	Tempo d'integrazione per il calcolo delle tensioni medie e max.
Ut	trasformatore di tensione
Ut PR	Primario del trasformatore di tensione
Ut SE	Secondario del trasformatore di tensione
⌚	Contatore orario

LEXIQUE DES ABRÉVIATIONS

GLOSSARY OF ABBREVIATIONS - GLOSSAR DER ABKÜRZUNGEN -
 ELENCO DELLE ABBREVIAZIONI - LIJST VAN AFKORTINGEN -
 LÉXICO DE LAS ABBREVIACIONES - LÉXICO DAS ABBREVIATURAS

NL

1BL	Enkelfasenet, 2 draden met 1 TC
2BL	Tweefasenet, 2 draden met 1 TC
3BL	Evenwichtig driefasenet, 3 draden met 1 TC
3NBL	Onevenwichtig driefasenet, 3 draden avec 2 of 3 TC
4BL	Evenwichtig driefasenet, 4 draden met 1 TC
4NBL	Onevenwichtig driefasenet, 4 draden met 3 of 4 TC
AUX	Hulpvoeding
AVG	Gemiddelde waarden
bACLIt	Achtergrondverlichting aan bij aanwezigheid U of I of Aux
Ct	Stroomtransformator
Ct In	Stroomtransformator Neuter
EA-	Actieve negatieve energie (-kWh)
EA+	Actieve positieve energie (+kWh)
ER-	Reactieve negatieve energie (-kvarh)
ER+	Reactieve positieve energie (+kvarh)
ES	Schijnbare energie (-kVAh)
HOUr	Uurteller
HOUr	Start uurteller bij aanwezigheid U of I of Aux
MAX	Maximale gemiddelde waarden
MAX P-	Maximale waarde gemiddeld actief negatief vermogen
MAX P+	Maximale waarde gemiddeld actief positief vermogen
MAX Q-	Maximale waarde gemiddeld reactief negatief vermogen
MAX Q+	Maximale waarde gemiddeld reactief positief vermogen
MAX S	Maximale waarde gemiddeld schijnbaar vermogen
nEt	Netwerktipe
PF	Vermogensfacto
rSET	Reset
SErI	Serienummer
SOft	Softwareversie
THD I	Harmonische vervormingsfactor stromen
THD In	Harmonische vervormingsfactor stroom neuter
THD U	Harmonische vervormingsfactor samengestelde spanningen
THD V	Harmonische vervorming enkelvoudige spanningen
tIME 4I	Integratietijden gemiddelde en maximale waarden stroom
tIME F	Integratietijd gemiddelde en maximale waarden frequentie
tIME P/Q/S	Integratietijden gemiddelde en maximale waarden vermogen
tIME U	Integratietijden gemiddelde en maximale waarden spanning
Ut	Stroomtransformator spanning
Ut PR	Stroomtransformator spanning primaire
Ut SE	Stroomtransformator spanning secondaire
🕒	Uurteller

E

1BL	Red monofásica , 2 hilo con 1 TC
2BL	Red bifásica, 2 hilo con 1 TC
3BL	Red trifásica equilibrada, 3 hilo con 1 TC
3NBL	Red trifásica desequilibrada, 3 hilo con 2 o 3 TC
4BL	Red trifásica equilibrada, 4 hilo con 1 TC
4NBL	Red trifásica desequilibrada, 4 hilo con 3 o 4 TC
AUX	Alimentación auxiliar
AVG	Valores medios
bACLIt	Configuración de la retroiluminación sobre presencia U o I o Alim. Aux.
Ct	Transformador de intensidad
Ct In	Transformador de intensidad del neutro
EA-	Energía activa negativa(-kWh)
EA+	Energía activa positiva (+kWh)
ER-	Energía reactiva negativa (-kvarh)
ER+	Energía reactiva positiva (+kvarh)
ES	Energía aparente (-kVAh)
HOUr	Contador horario
HOUr	Configuración del contador horario sobre presencia U o I o Alim. Aux.
MAX	Valores máximos medios
MAX P-	Valor máximo de la potencia activa media negativa
MAX P+	Valor máximo de la potencia activa media positiva
MAX Q-	Valor máximo de la potencia reactiva media negativa
MAX Q+	Valor máximo de la potencia reactiva media positiva
MAX S	Valor máximo de la potencia aparente media
nEt	Tipo de red
PF	Factor de potencia
rSET	Reset
SErI	Número de serie
SOft	Versión de software
THD I	Grado de distorsión armónico (thd) de las intensidades
THD In	Grado de distorsión armónico (thd) de la intensidad del neutro
THD U	Grado de distorsión armónico (thd) de las tensiones compuestas
THD V	Grado de distorsión armónico (thd) de las tensiones simples
tIME 4I	Tiempo de integración de los valores medios y máximos en intensidad
tIME F	Tiempo de integración de los valores medios y máximos de la frecuencia
tIME P/Q/S	Tiempo de integración de los valores medios y máximos en potencias
tIME U	Tiempo de integración de los valores medios y máximos en tensión
Ut	Transformador de tensión
Ut PR	Transformador de tensión primario
Ut SE	Transformador de tensión secundario
⌚	Contador horario

LEXIQUE DES ABRÉVIATIONS

GLOSSARY OF ABBREVIATIONS - GLOSSAR DER ABKÜRZUNGEN -
 ELENCO DELLE ABBREVIAZIONI - LIJST VAN AFKORTINGEN -
 LÉXICO DE LAS ABBREVIACIONES - LÉXICO DAS ABBREVIATURAS

P

1BL	Rede monofásica, 2 fios com 1 TC
2BL	Rede bifásica, 2 fios com 1 TC
3BL	Rede trifásica equilibrada, 3 fios com 1 TC
3NBL	Rede trifásica desequilibrada, 3 fios com 2 ou 3 TC
4BL	Rede trifásica equilibrada, 4 fios com 1 TC
4NBL	Rede trifásica desequilibrada, 4 fios com 3 ou 4 TC
AUX	Alimentação auxiliar
AVG	Valores médios
bACLI _t	Início da retro iluminação em presença de U ou I ou Aux
C _t	Transformador de corrente
C _t In	Transformador de corrente do Neutro
EA-	Energia activa negativa (-kWh)
EA+	Energia activa positiva (+kWh)
ER-	Energia reactiva negativa (-kvarh)
ER+	Energia reactiva positiva (+kvarh)
ES	Energia aparente (-kVAh)
HOU _r	Contador horário
HOU _r	Início do contador horário em presença de U ou I ou Aux
MAX	Valores máximos médios
MAX P-	Valor máximo da potência activa média negativa
MAX P+	Valor máximo da potência activa média positiva
MAX Q-	Valor máximo da potência reactiva média negativa
MAX Q+	Valor máximo da potência reactiva média positiva
MAX S	Valor máximo da potência aparente média
nEt	Tipo de rede
PF	factor de potência
rSET	Reset
SE _r	Número de série
SOFT	Versão do software
THD I	Grau de distorção harmónica das correntes
THD In	Grau de distorção harmónica da corrente de neutro
THD U	Grau de distorção harmónica das tensões compostas
THD V	Grau de distorção harmónica das tensões simples
tIME 4I	Tempos de integrações dos valores médios e máximos em corrente
tIME F	Tempos de integrações do valor médio e máximo da frequência
tIME P/Q/S	Tempos de integrações dos valores médios e máximos em potências
tIME U	Tempos de integrações dos valores médios e máximos em tensão
Ut	Transformador de tensão
Ut PR	Transformador de tensão primário
Ut SE	Transformador de tensão secundário
🕒	Contador horário

algodue[®]
ELETTRONICA

Via P. Gobetti, 16/F • 28014 Maggiore (NO)
support@algodue.it • www.algodue.com